

# les plans de la Kippit

Les plans de la bouilloire KIPPIT sont à votre disposition !

Nos produits sont **Open Source** : vous pouvez voir comment ils sont faits. **Vous pouvez les faire évoluer et vous pouvez partager ces évolutions.** Vous pouvez y ajouter des accessoires par exemple.

Ces licences, elles permettent de protéger kippit et aussi de partager les évolutions que vous pouvez apporter à nos produits. Attention, ces licences ne vous donnent pas la permissions de fabriquer nos produits et de les commercialiser. Vous devez **partager avec la communauté des Kippers.** Et surtout, vous êtes responsable des évolutions que vous développez.

Pour les plans de nos produits nous avons choisi la licence Creative Commons (CC-BY-NC-SA).

- CC pour Créative Commons
- BY pour que ceux qui utilisent et partagent nos plans citent kippit comme en étant l'auteur
- NC pour qu'il n'y ait pas d'utilisation commerciale de notre travail
- SA pour que ceux qui modifient nos plans le fassent dans les mêmes conditions de licence. Nous prévoyons donc de pouvoir commercialiser vos modifications / améliorations si vous nous donnez votre accord.

PS : La licence prévoit des **clauses d'exclusion ou de limitation de garanties et de responsabilité.** Aussi, les éventuels préjudices liés à l'utilisation ou la modification de votre produit ne pourront pas nous être imputés.

**ATTENTION LE DÉMONTAGE DE LA KIPPIT VOUS FAIT PERDRE LE BÉNÉFICE DE LA GARANTIE**

## kippit

Parce que changer le monde ne se fera pas sans vous,  
on bouleverse les codes et on avance ensemble !

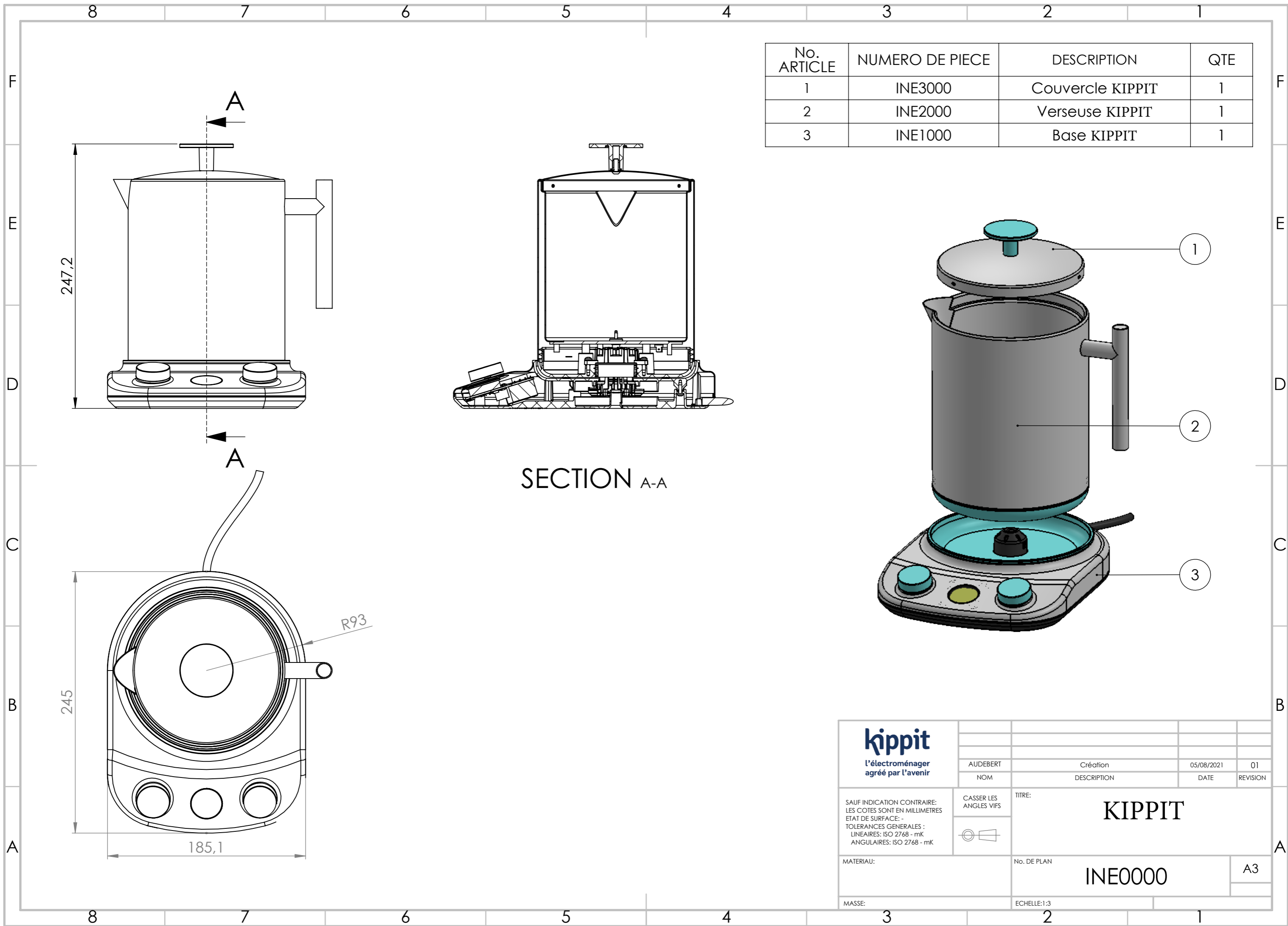



No. ARTICLE	NUMERO DE PIECE	DESCRIPTION	QTE
1	INE3000	Couvercle KIPPIT	1
2	INE2000	Verseuse KIPPIT	1
3	INE1000	Base KIPPIT	1

<p>L'électroménager agréé par l'avenir</p>	AUDEBERT	Création	05/08/2021	01
	NOM	DESCRIPTION	DATE	REVISION
SAUF INDICATION CONTRAIRE: LES COTES SONT EN MILLIMETRES ETAT DE SURFACE: - TOLERANCES GENERALES : LINEAIRES: ISO 2768 - mK ANGULAIRES: ISO 2768 - mK	CASSER LES ANGLES VIFS 	TITRE: <h1>KIPPIT</h1>		
MATERIAU:	No. DE PLAN		A3	
MASSE: 3	ECHELLE:1:3 2		1	

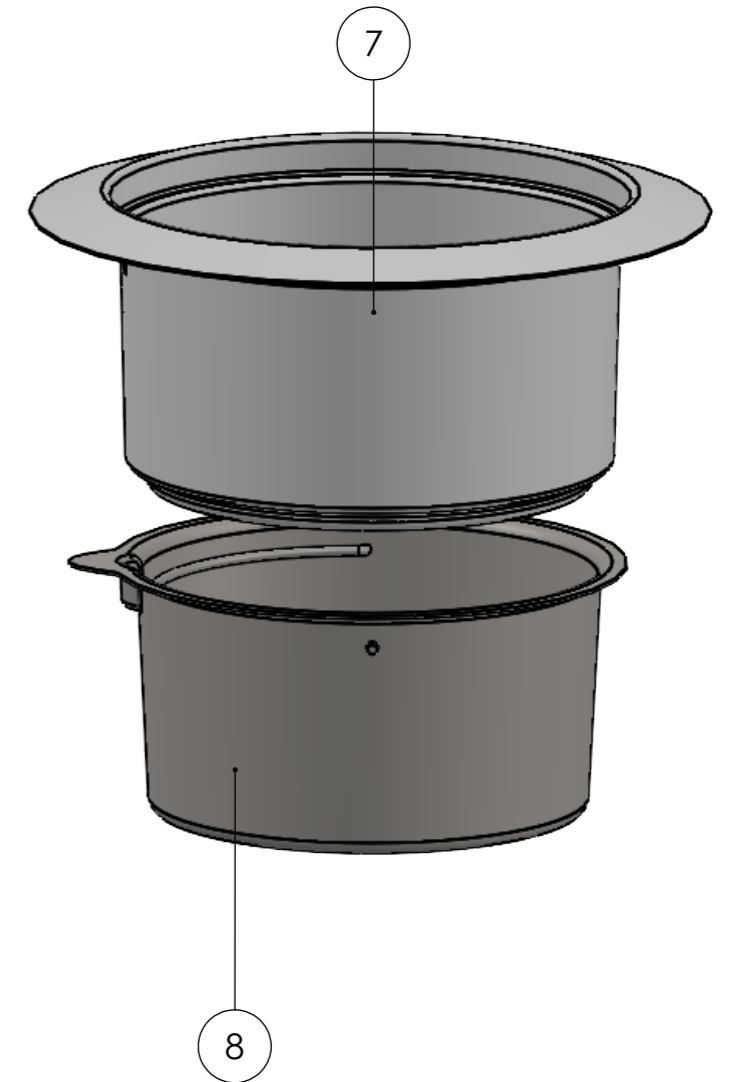
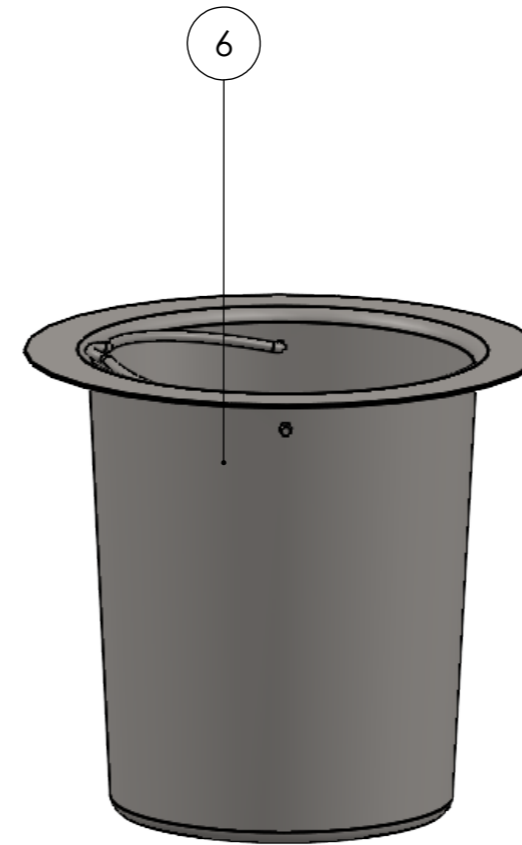
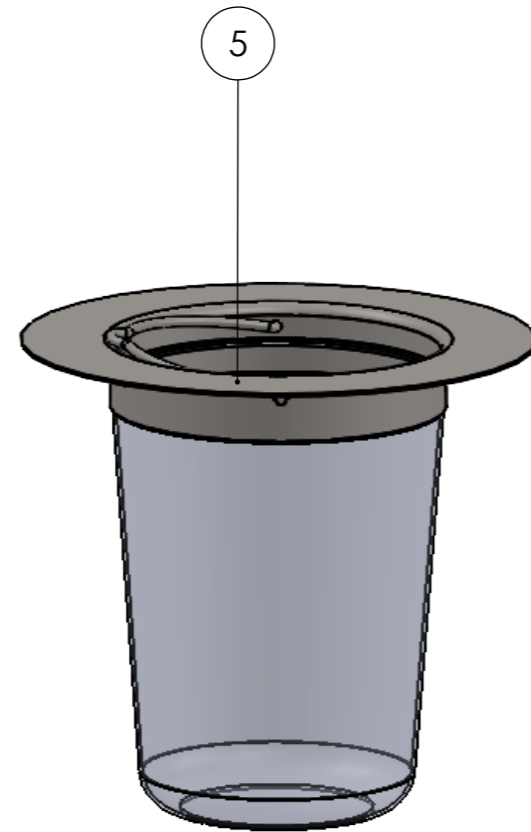
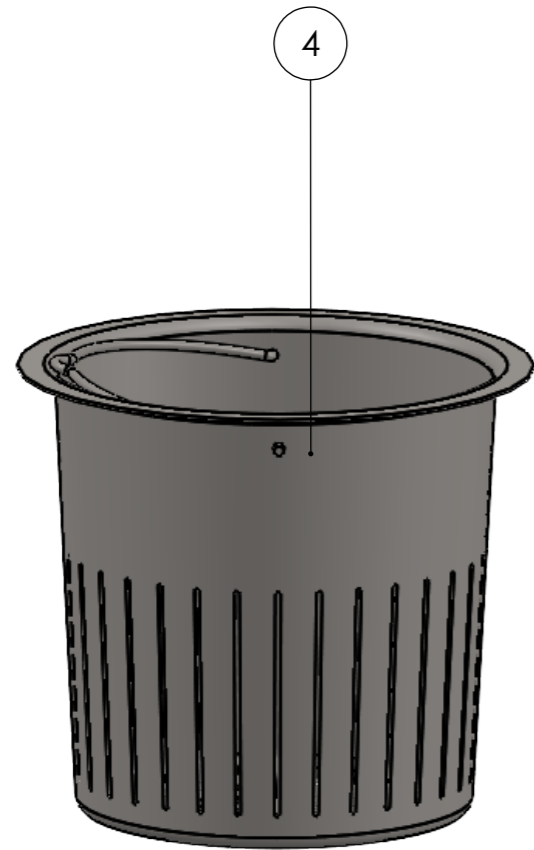
No. ARTICLE	NUMERO DE PIECE	DESCRIPTION	QTE
4	INE4300	Accessoire cuisson KIPPIT	1
5	INE4100	Accessoire thé KIPPIT	1
6	INE4200	Accessoire bain-marie KIPPIT	1
7	INE4500	Accessoire vapeur haut KIPPIT	1
8	INE4400	Accessoire vapeur bas KIPPIT	1



 <b>L'électroménager agréé par l'avenir</b>	AUDEBERT	Création	06/08/2021	01
	NOM	DESCRIPTION	DATE	REVISION
SAUF INDICATION CONTRAIRE: LES COTES SONT EN MILLIMETRES ETAT DE SURFACE: - TOLERANCES GENERALES : LINEAIRES: ISO 2768 - mK ANGULAIRES: ISO 2768 - mK	CASSER LES ANGLES VIFS 	TITRE: <h1>Accessoires KIPPIT</h1>		
MATERIAU:	INOX	No. DE PLAN	INE4000	A3
MASSE:		ECHELLE:1:2		

# Couvercle de la Kippit

*Les pièces 10, 11 et 13 sont disponibles dans le commerce et n'apparaissent donc pas en détail sur ces plans*

**kippit**

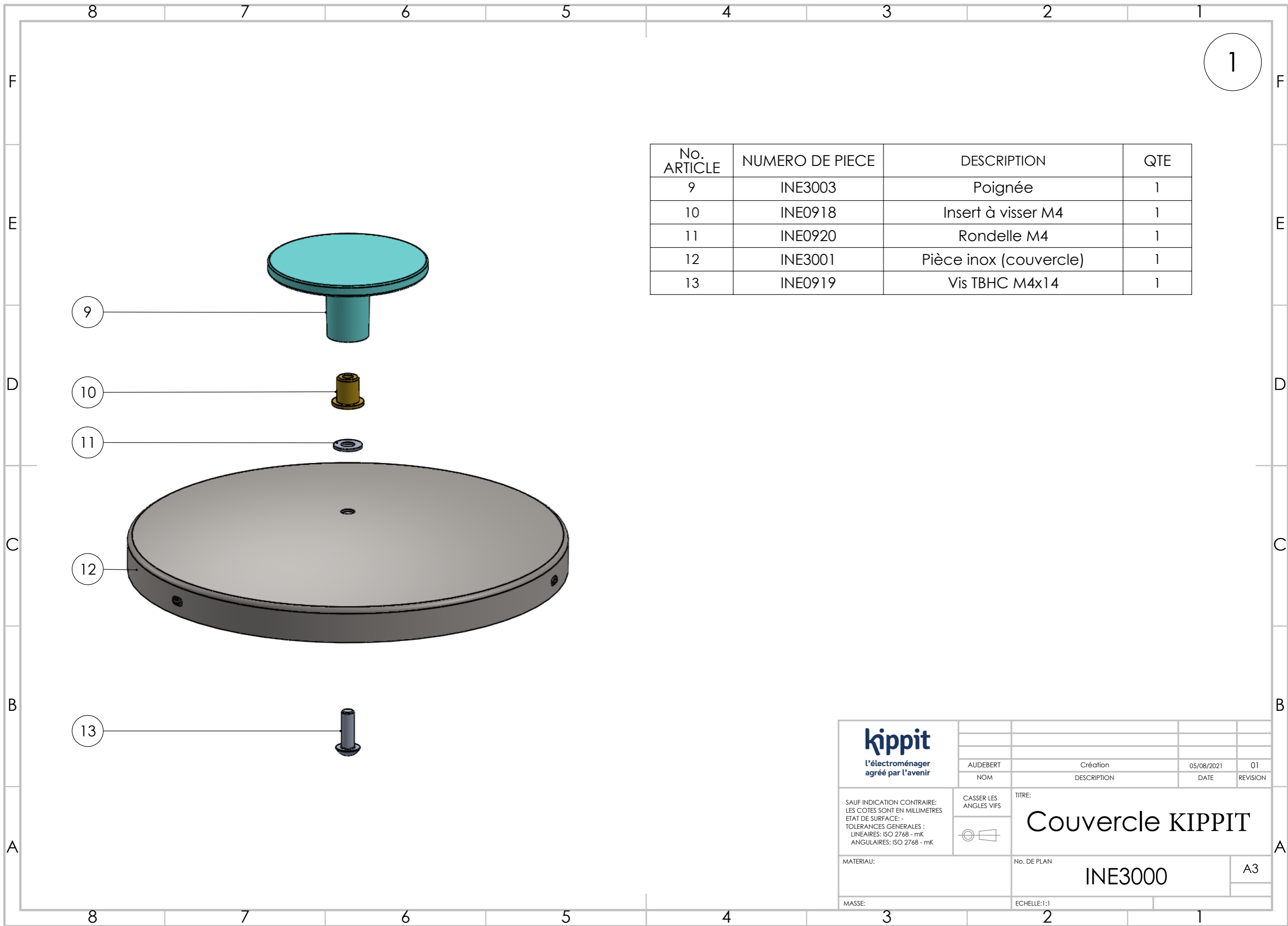

1

No. ARTICLE	NUMERO DE PIECE	DESCRIPTION	QTE
9	INE3003	Poignée	1
10	INE0918	Insert à visser M4	1
11	INE0920	Rondelle M4	1
12	INE3001	Pièce inox (couvercle)	1
13	INE0919	Vis TBHC M4x14	1

<p><b>kippit</b> l'électroménager agréé par l'avenir</p>	<p>AUDEBERT</p> <p>NOM</p>	<p>Création</p> <p>DESCRIPTION</p>	<p>05/08/2021</p> <p>DATE</p>	<p>01</p> <p>REVISION</p>
	<p>SAUF INDICATION CONTRAIRE: LES COTES SONT EN MILLIMETRES ETAT DE SURFACE: - TOLERANCES GENERALES : LINEAIRES: ISO 2768 - mK ANGULAIRES: ISO 2768 - mK</p>	<p>CASSER LES ANGES VIFS</p>	<p>TITRE: <b>Couvercle KIPPIT</b></p>	
<p>MATERIAU:</p>	<p>No. DE PLAN <b>INE3000</b></p>		<p>A3</p>	
<p>MASSE:</p>	<p>ECHELLE:1:1</p>			

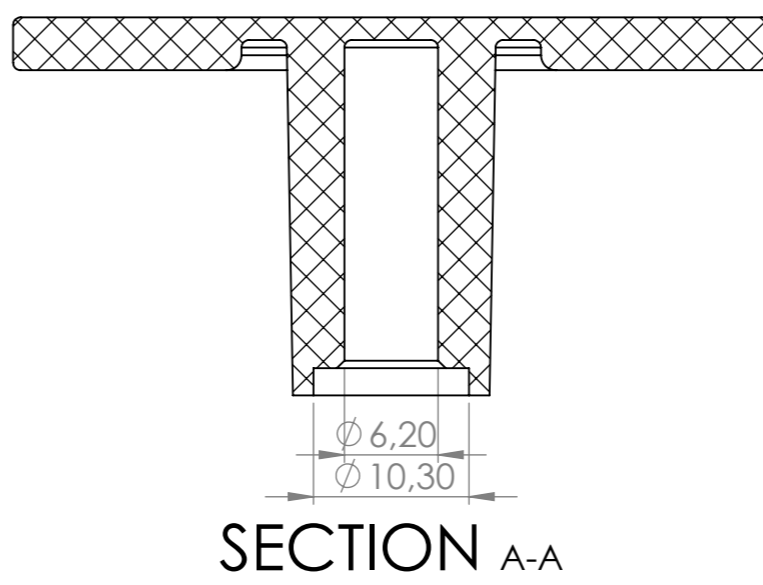
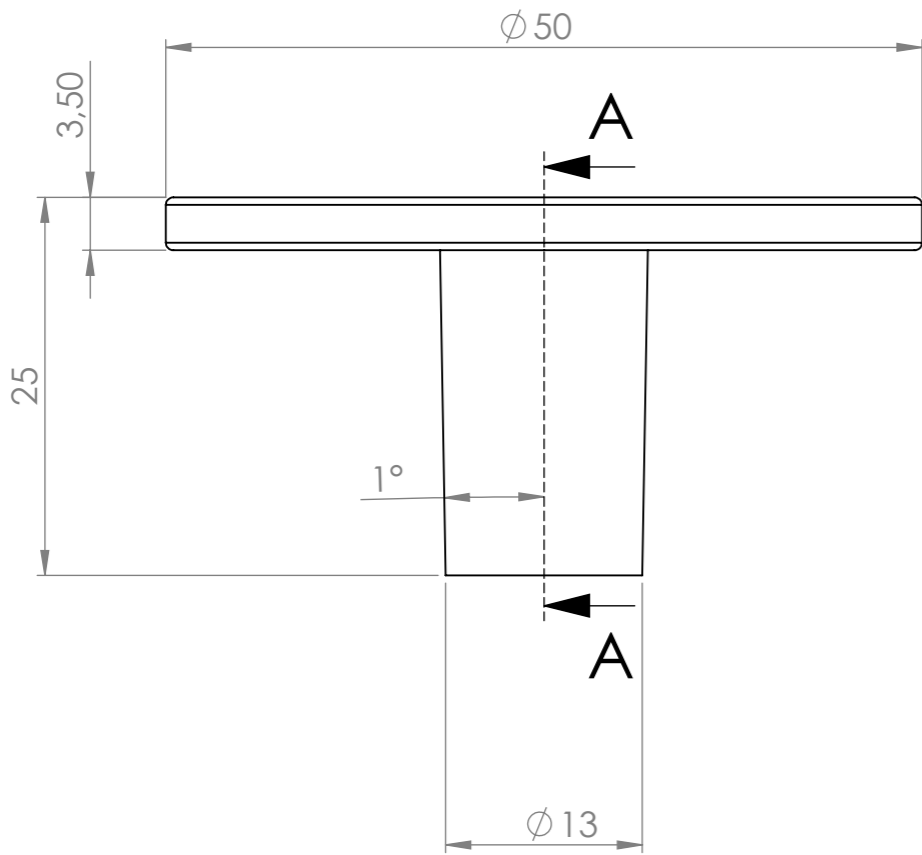
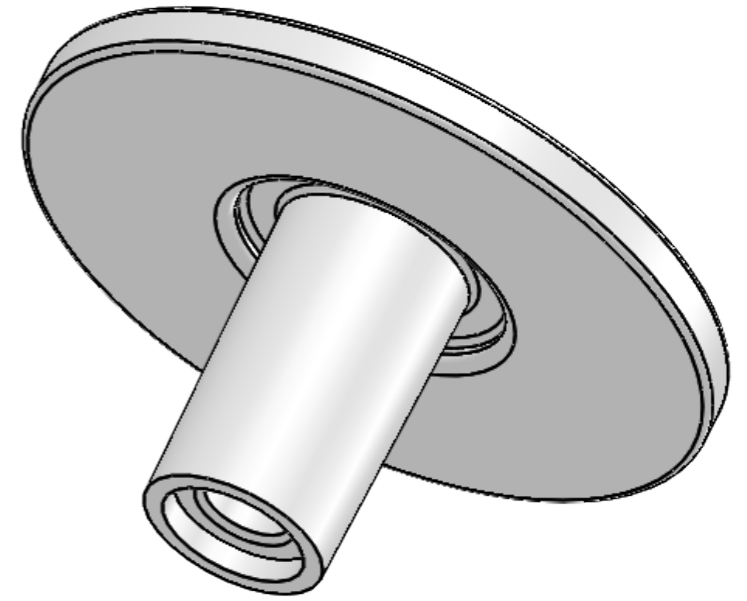

<p>L'électroménager agréé par l'avenir</p>	<p>AUDEBERT</p>	<p>Création</p>	<p>06/08/2021</p>	<p>01</p>
	<p>NOM</p>	<p>DESCRIPTION</p>	<p>DATE</p>	<p>REVISION</p>
<p>SAUF INDICATION CONTRAIRE: LES COTES SONT EN MILLIMETRES ETAT DE SURFACE: - TOLERANCES GENERALES : LINEAIRES: ISO 2768 - mK ANGULAIRES: ISO 2768 - mK</p>	<p>CASSER LES ANGES VIFS</p>	<p>TITRE: <b>Poignée</b></p>		
<p>MATERIAU: ABS</p>	<p>No. DE PLAN: <b>INE3003A02_Rev03</b></p>		<p>A3</p>	
<p>MASSE:</p>	<p>ECHELLE: 2:1</p>	<p>FEUILLE 1 SUR 1</p>		

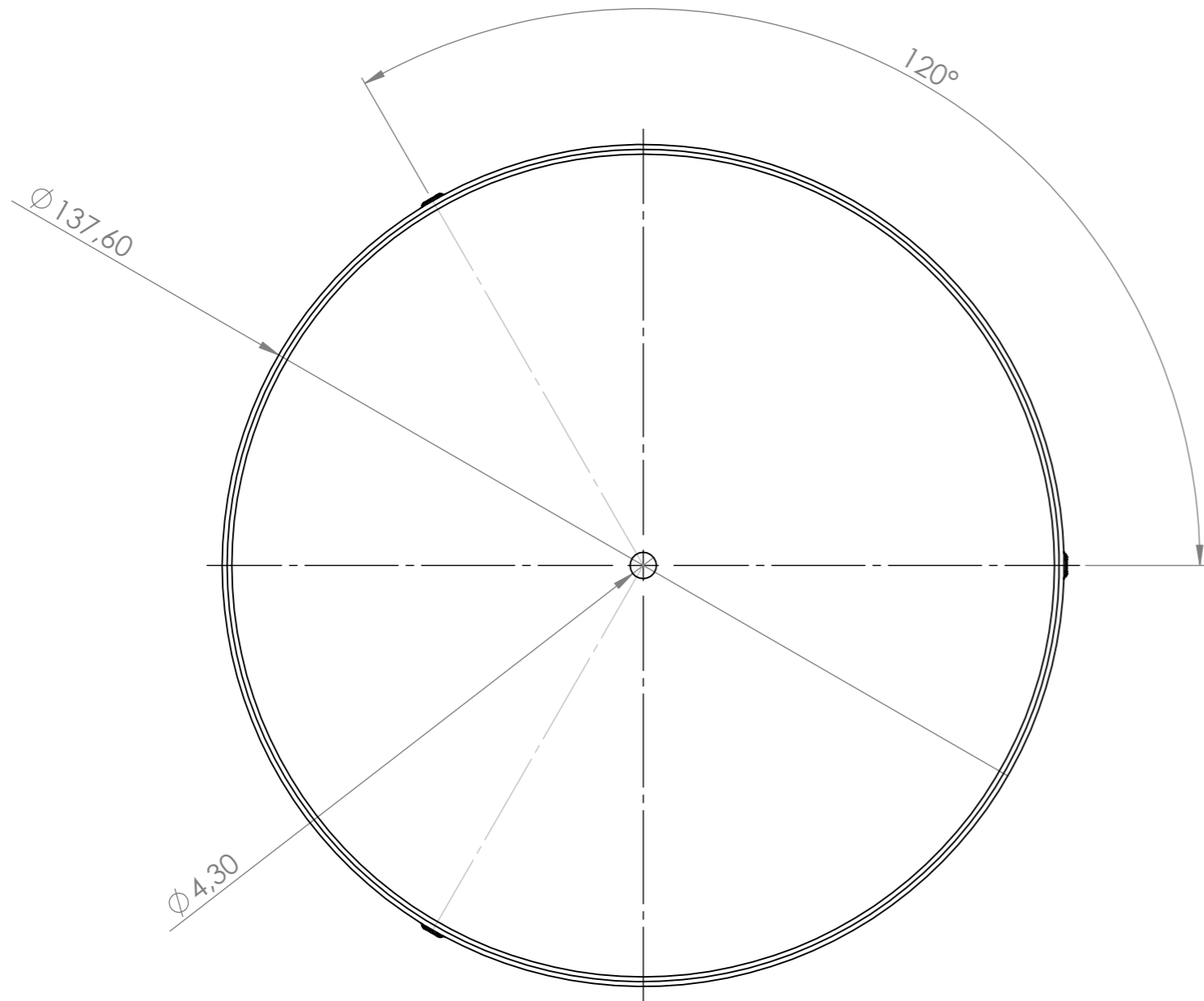
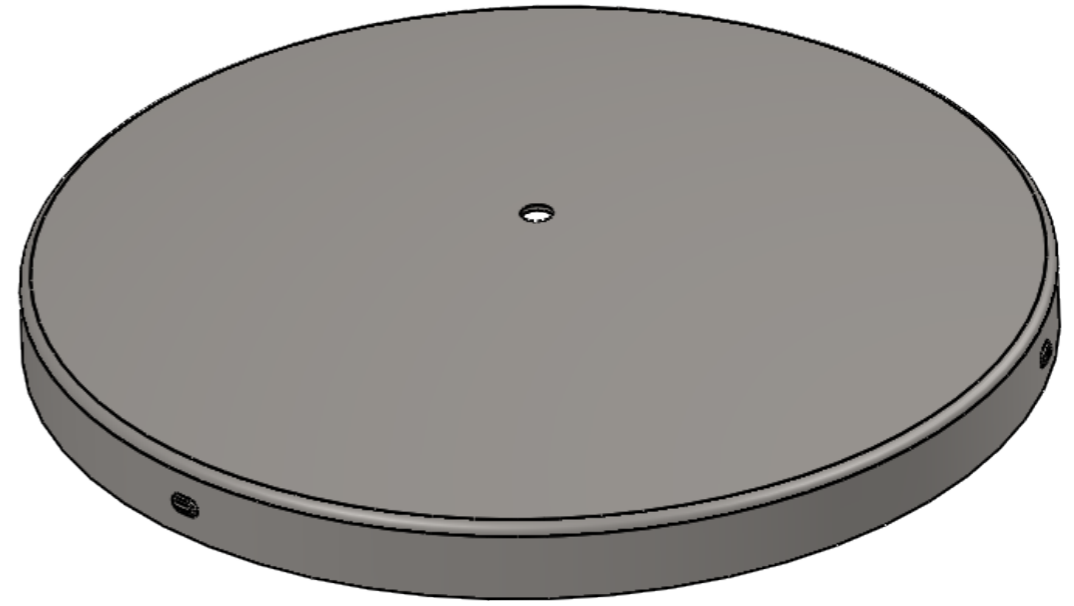
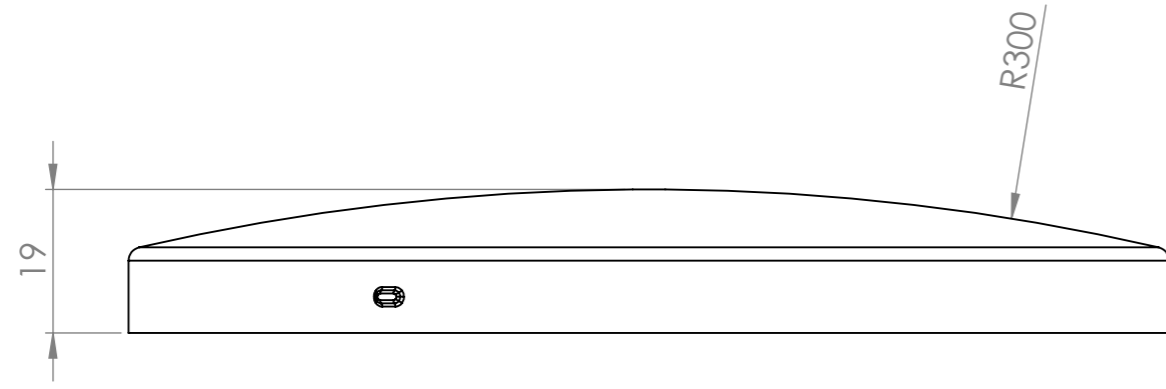

← Detail A

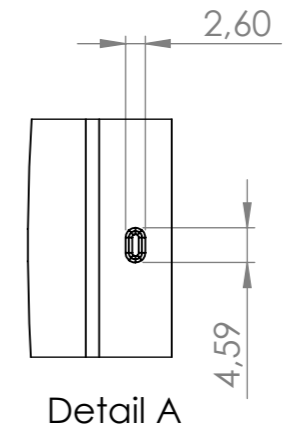

<p><b>kipit</b> l'électroménager agrée par l'avenir</p>	<p>AUDEBERT</p>	<p>Création</p>	<p>05/08/2021</p>	<p>01</p>
	<p>NOM</p>	<p>DESCRIPTION</p>	<p>DATE</p>	<p>REVISION</p>
<p>SAUF INDICATION CONTRAIRE: LES COTES SONT EN MILLIMETRES ETAT DE SURFACE: - TOLERANCES GENERALES : LINEAIRES: ISO 2768 - mK ANGULAIRES: ISO 2768 - mK</p>	<p>CASSER LES ANGLES VIFS</p>	<p>TITRE: <b>Pièce inox (couvercle)</b></p>		
<p>MATERIAU: Inox</p>	<p>No. DE PLAN <b>INE3001</b></p>		<p>A3</p>	
<p>MASSE:</p>	<p>ECHELLE:1:1</p>			

# Verseuse de la Kippit

*Les pièces 17, 19, 21, 22 et 23 sont disponibles dans le commerce et n'apparaissent donc pas en détail sur ces plans. Les pièces 14 et 18 seront disponibles en vente sur le site de [kippit.fr](http://kippit.fr)*

**kippit**



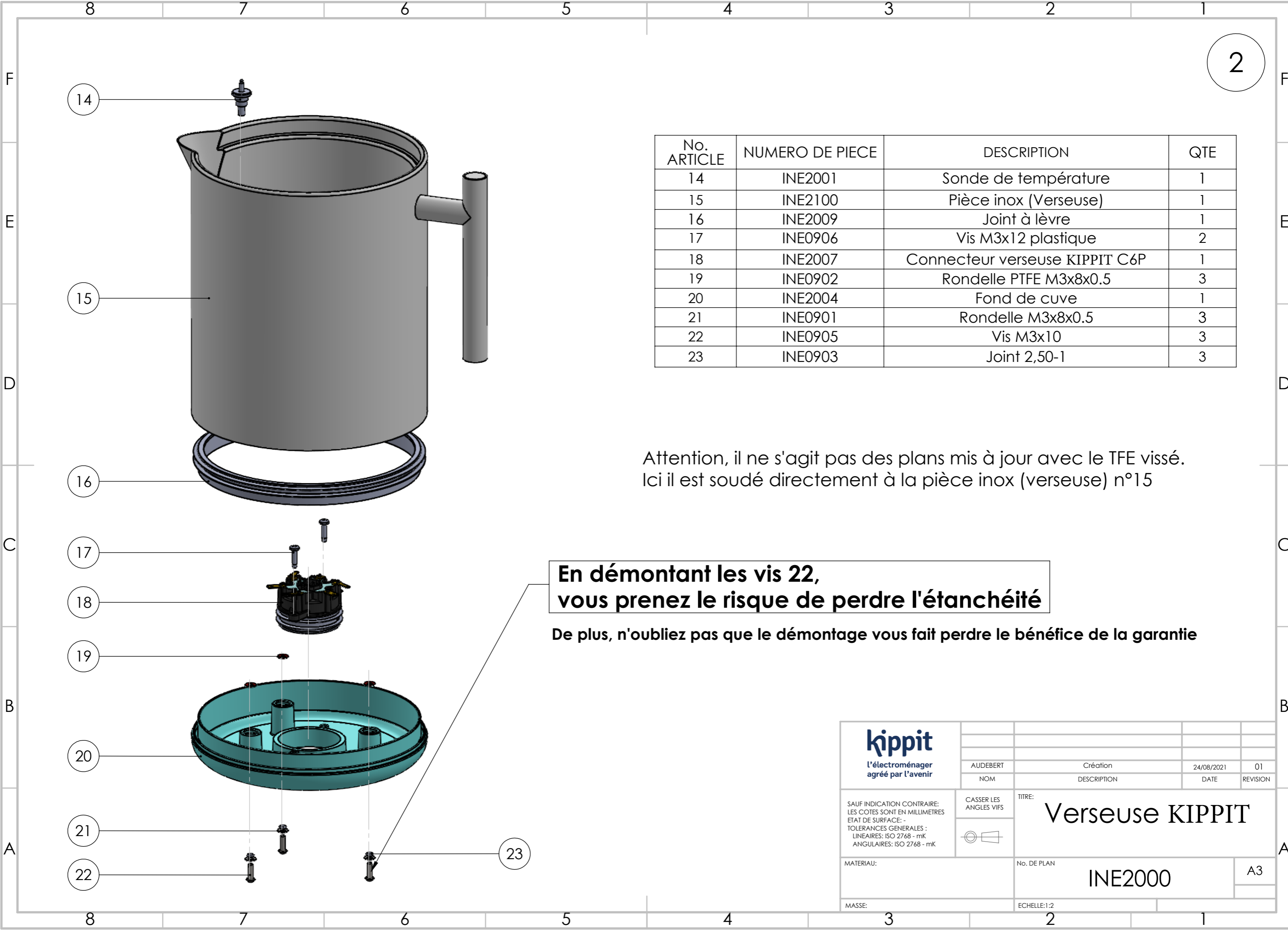

No. ARTICLE	NUMERO DE PIECE	DESCRIPTION	QTE
14	INE2001	Sonde de température	1
15	INE2100	Pièce inox (Verseuse)	1
16	INE2009	Joint à lèvres	1
17	INE0906	Vis M3x12 plastique	2
18	INE2007	Connecteur verseuse KIPPIT C6P	1
19	INE0902	Rondelle PTFE M3x8x0.5	3
20	INE2004	Fond de cuve	1
21	INE0901	Rondelle M3x8x0.5	3
22	INE0905	Vis M3x10	3
23	INE0903	Joint 2,50-1	3

Attention, il ne s'agit pas des plans mis à jour avec le TFE vissé. Ici il est soudé directement à la pièce inox (verseuse) n°15

**En démontant les vis 22, vous prenez le risque de perdre l'étanchéité**

De plus, n'oubliez pas que le démontage vous fait perdre le bénéfice de la garantie

<p><b>kippit</b> l'électroménager agréé par l'avenir</p>	AUDEBERT	Création	24/08/2021	01
	NOM	DESCRIPTION	DATE	REVISION
<p>SAUF INDICATION CONTRAIRE: LES COTES SONT EN MILLIMETRES ETAT DE SURFACE: - TOLERANCES GENERALES: LINEAIRES: ISO 2768 - mK ANGULAIRES: ISO 2768 - mK</p>	<p>CASSER LES ANGLES VIFS</p>	<p>TITRE: <b>Verseuse KIPPIT</b></p>		
MATERIAU:	No. DE PLAN		A3	
<p>MASSÉ:</p>	<p>INE2000</p>		<p>ECHELLE:1:2</p>	

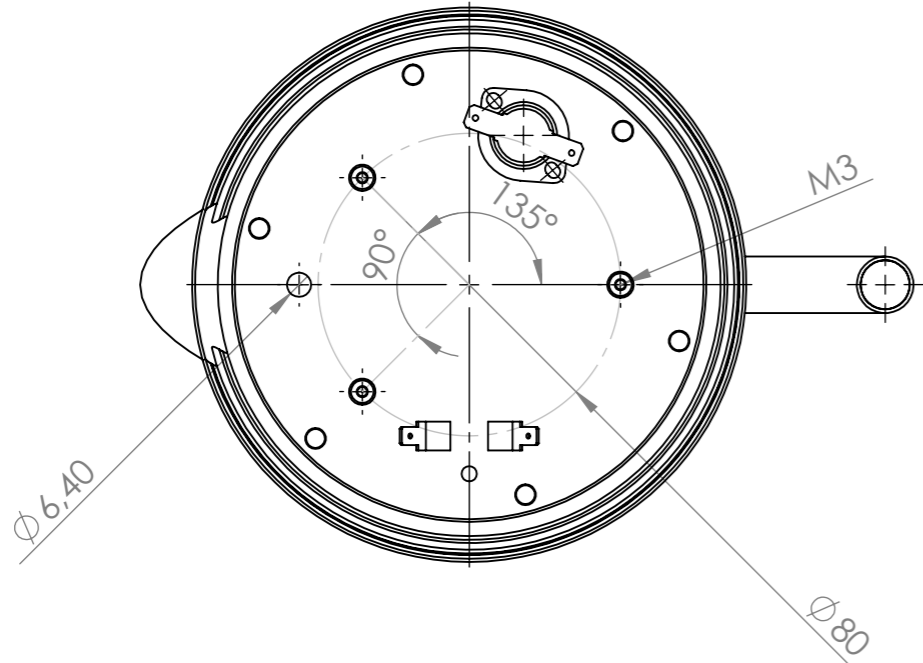
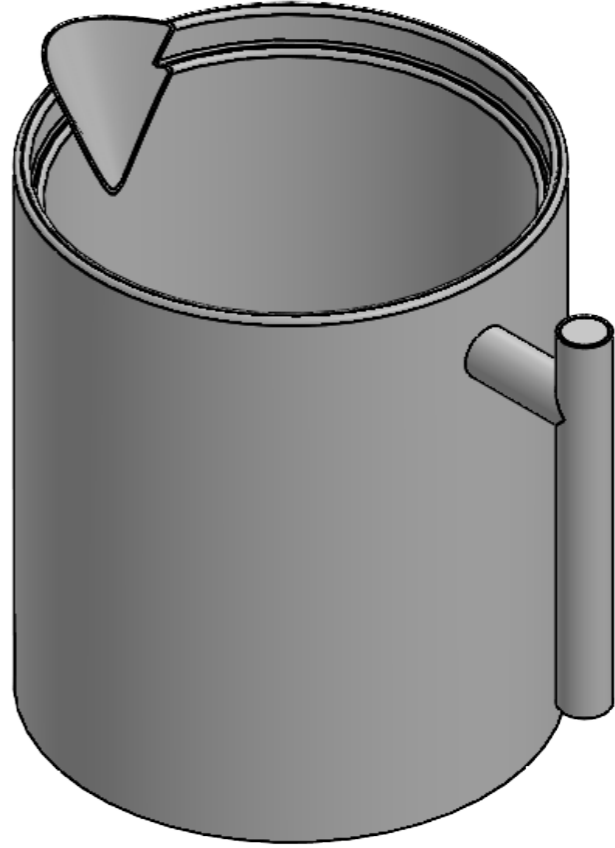
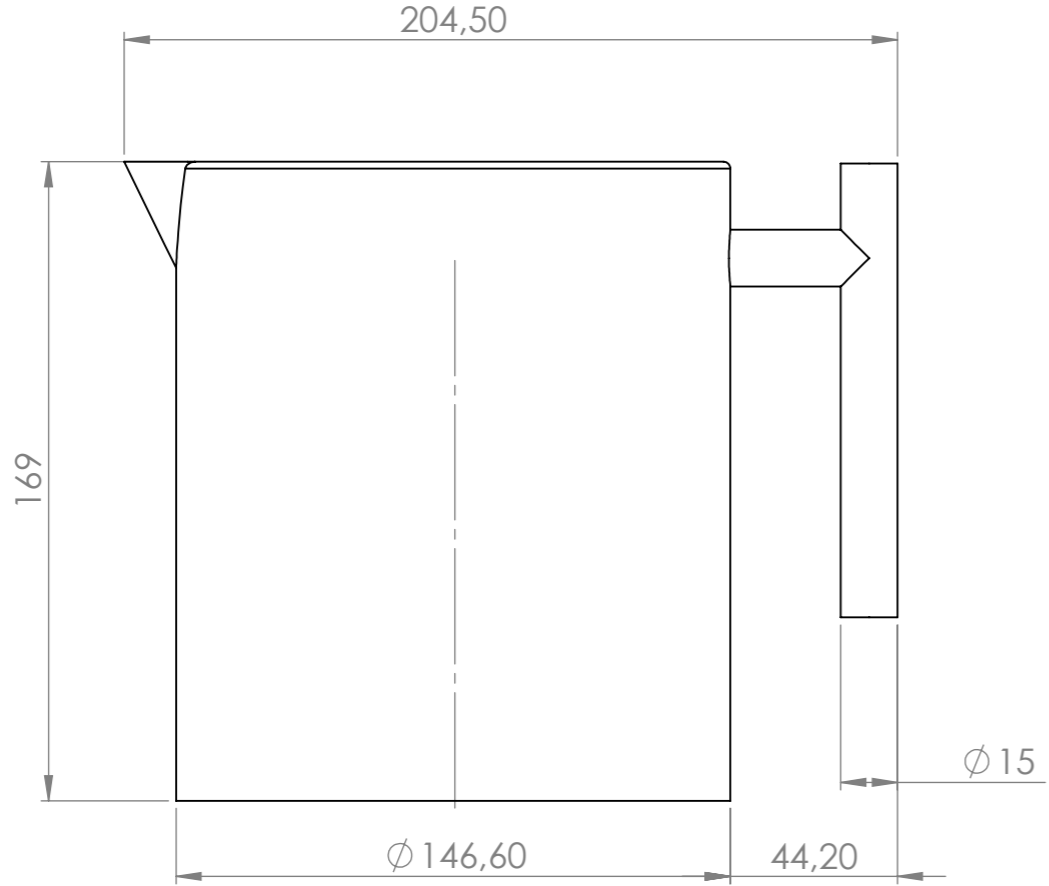

Version TFE soudé

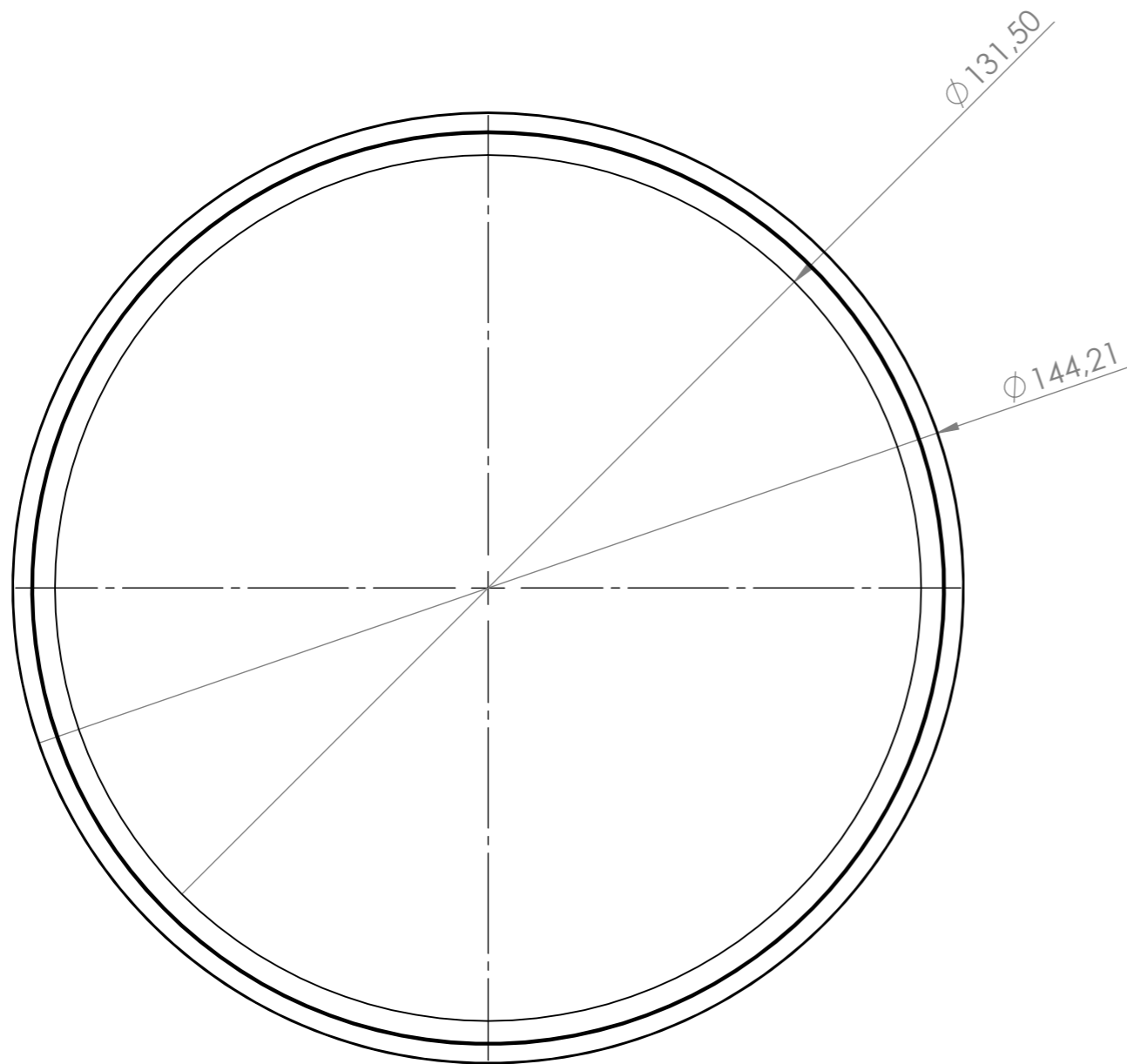

<p>L'électroménager agréé par l'avenir</p>			
<p>SAUF INDICATION CONTRAIRE: LES COTES SONT EN MILLIMETRES ETAT DE SURFACE: - TOLERANCES GENERALES: LINEAIRES: ISO 2768 - mK ANGULAIRES: ISO 2768 - mK</p>		<p>CASSER LES ANGLES VIFS</p>	
<p>MATERIAU:</p>		<p>TITRE: <b>Pièce inox (Verseuse)</b></p>	
<p>MASS:</p>		<p>No. DE PLAN: <b>INE2100</b></p>	
<p>ECHELLE: 1:2</p>		<p>A3</p>	
<p>FEUILLE 1 SUR 1</p>			

16



 l'électroménager agréé par l'avenir				
	AUDEBERT	Création	24/08/2021	01
	NOM	DESCRIPTION	DATE	REVISION
SAUF INDICATION CONTRAIRE: LES COTES SONT EN MILLIMETRES ETAT DE SURFACE: - TOLERANCES GENERALES : LINEAIRES: ISO 2768 - mK ANGULAIRES: ISO 2768 - mK	CASSER LES ANGLES VIFS	TITRE:		
		Joint à lèvres		
MATERIAU:	No. DE PLAN		A3	
Silicone	INE2009			
MASSE:	ECHELLE:1:1			

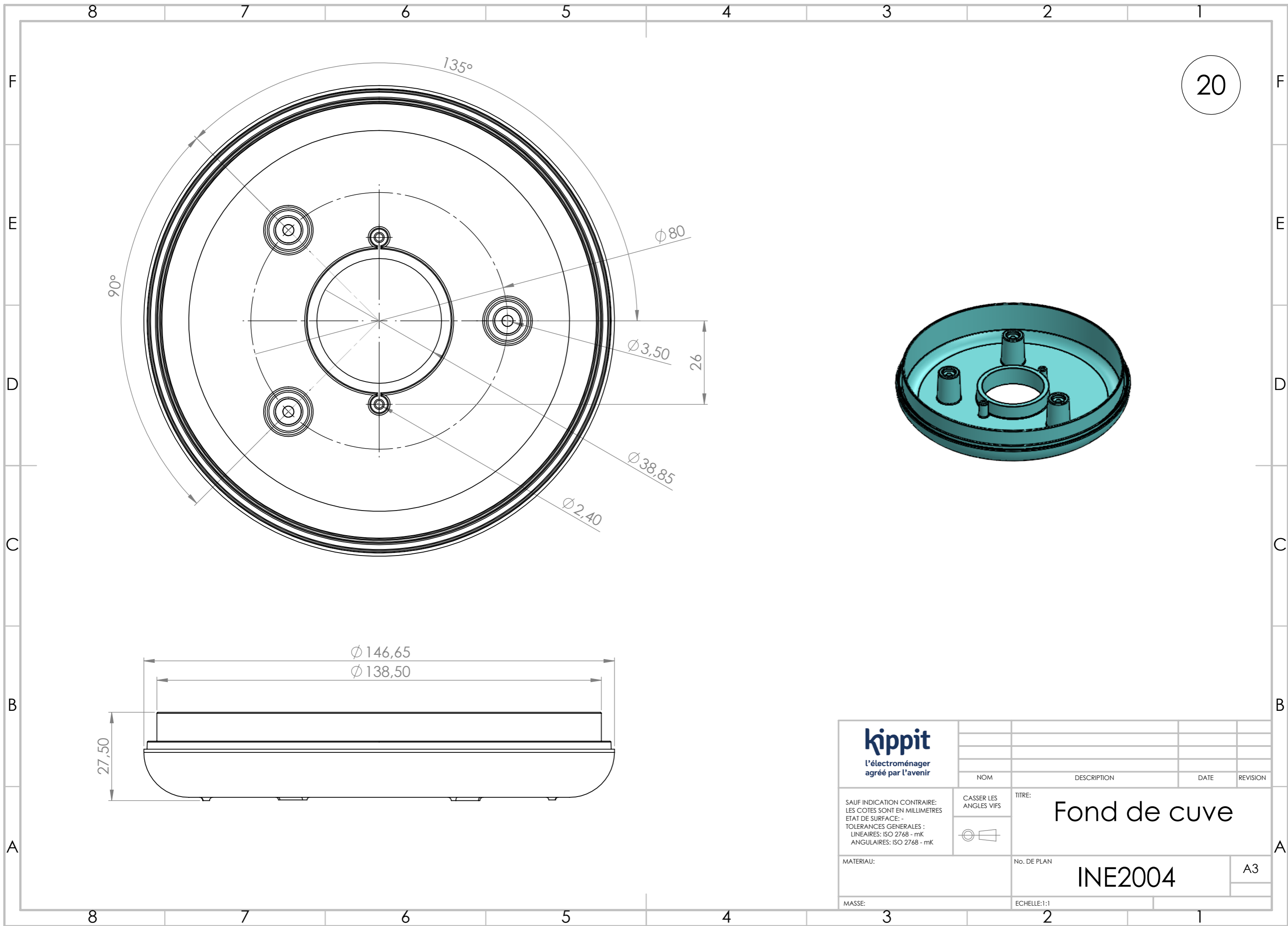

20

<p>L'électroménager agréé par l'avenir</p>	NOM	DESCRIPTION	DATE	REVISION
	<p>TITRE: <b>Fond de cuve</b></p>			
<p>SAUF INDICATION CONTRAIRE: LES COTES SONT EN MILLIMETRES ETAT DE SURFACE: - TOLERANCES GENERALES : LINEAIRES: ISO 2768 - mK ANGULAIRES: ISO 2768 - mK</p>	<p>CASSER LES ANGLES VIFS</p>	<p>No. DE PLAN: <b>INE2004</b></p>		
	<p>MATERIAU:</p>		<p>ECHELLE: 1:1</p>	
<p>MASSE:</p>		<p>A3</p>		

# Câbles et faisceaux

*de la verseuse de la KIPPIT*

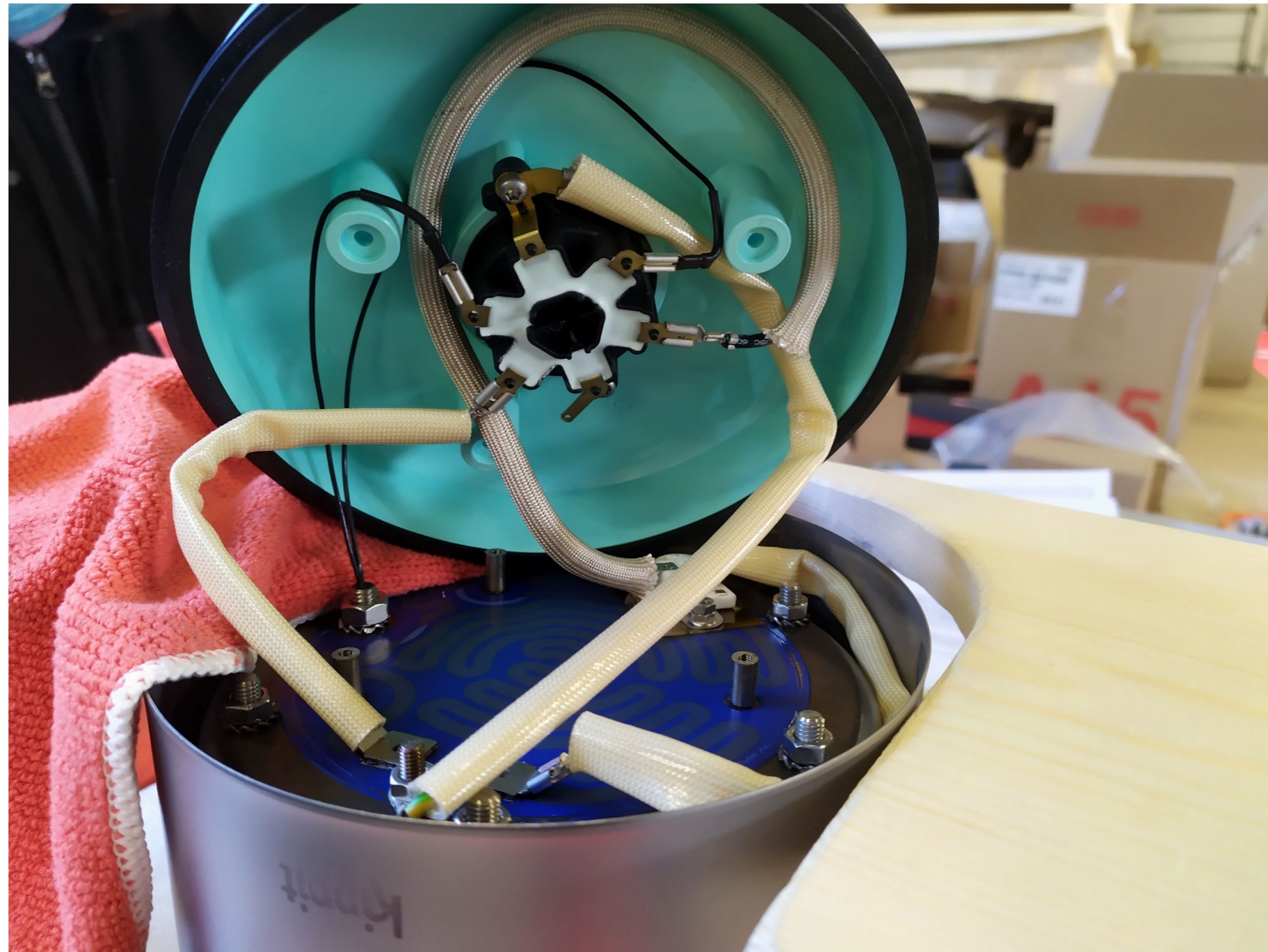

# Base de la Kippit

*Les pièces 25, 27, 30, 32, 33, et 34 sont disponibles dans le commerce et n'apparaissent donc pas en détail sur ces plans.  
La pièce 26 sera disponible en vente sur le site de [kippit.fr](http://kippit.fr)*

**kippit**

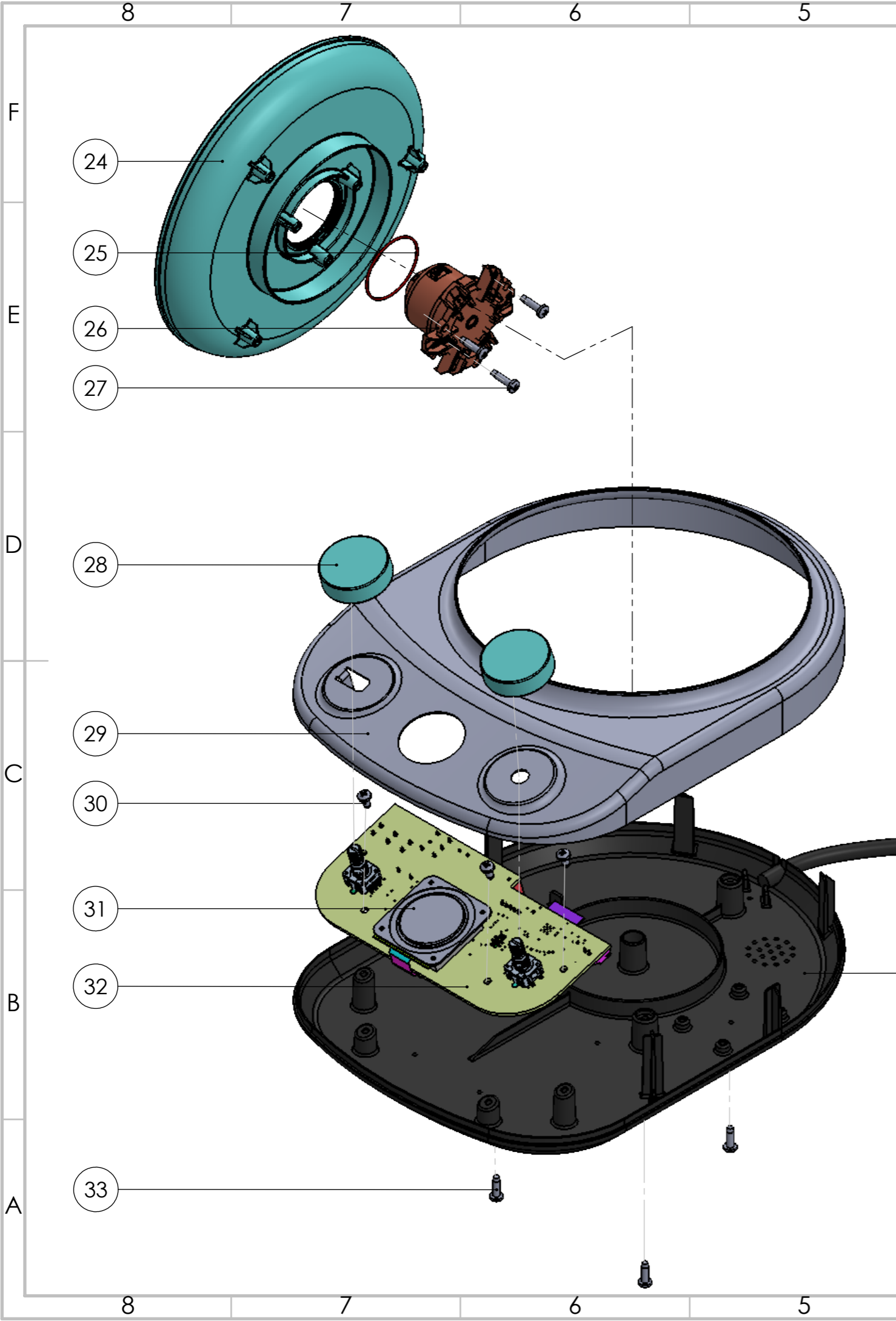

No. ARTICLE	NUMERO DE PIECE	DESCRIPTION	QTE
24	INE1003	Socle de la verseuse	1
25	INE1007	Joint 30-1	1
26	INE1006	Connecteur Base KIPPIT C6S	1
27	INE0906	Vis M3x12 plastique	3
28	INE1004	Bouton	2
29	INE1001	Pièce inox (base)	1
30	INE0912	Vis M3x6 plastique	4
31	INE1005	Vitre écran	1
32	INE1100	Carte electronique	1
33	INE0910	Vis M3x10 plastique	3
34	CableElec	Cable électrique secteur	1
35	INE1002	Socle de la base	1

Attention  
Toujours débrancher votre KIPPIT  
si vous souhaitez la démonter

<p><b>kippit</b> l'électroménager agréé par l'avenir</p>			
<p>SAUF INDICATION CONTRAIRE: LES COTES SONT EN MILLIMETRES ETAT DE SURFACE: - TOLERANCES GENERALES : LINEAIRES: ISO 2768 - mK ANGULAIRES: ISO 2768 - mK</p>		<p>CASSER LES ANGLES VIFS</p>	<p>TITRE: <b>Base KIPPIT</b></p>
<p>MATERIAU:</p>		<p>No. DE PLAN <b>INE1000</b></p>	<p>A3</p>
<p>MASSE:</p>		<p>ECHELLE:1:2</p>	

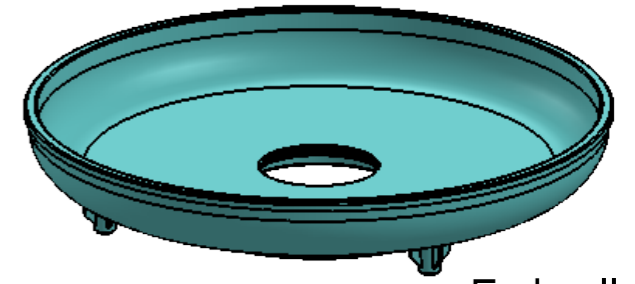
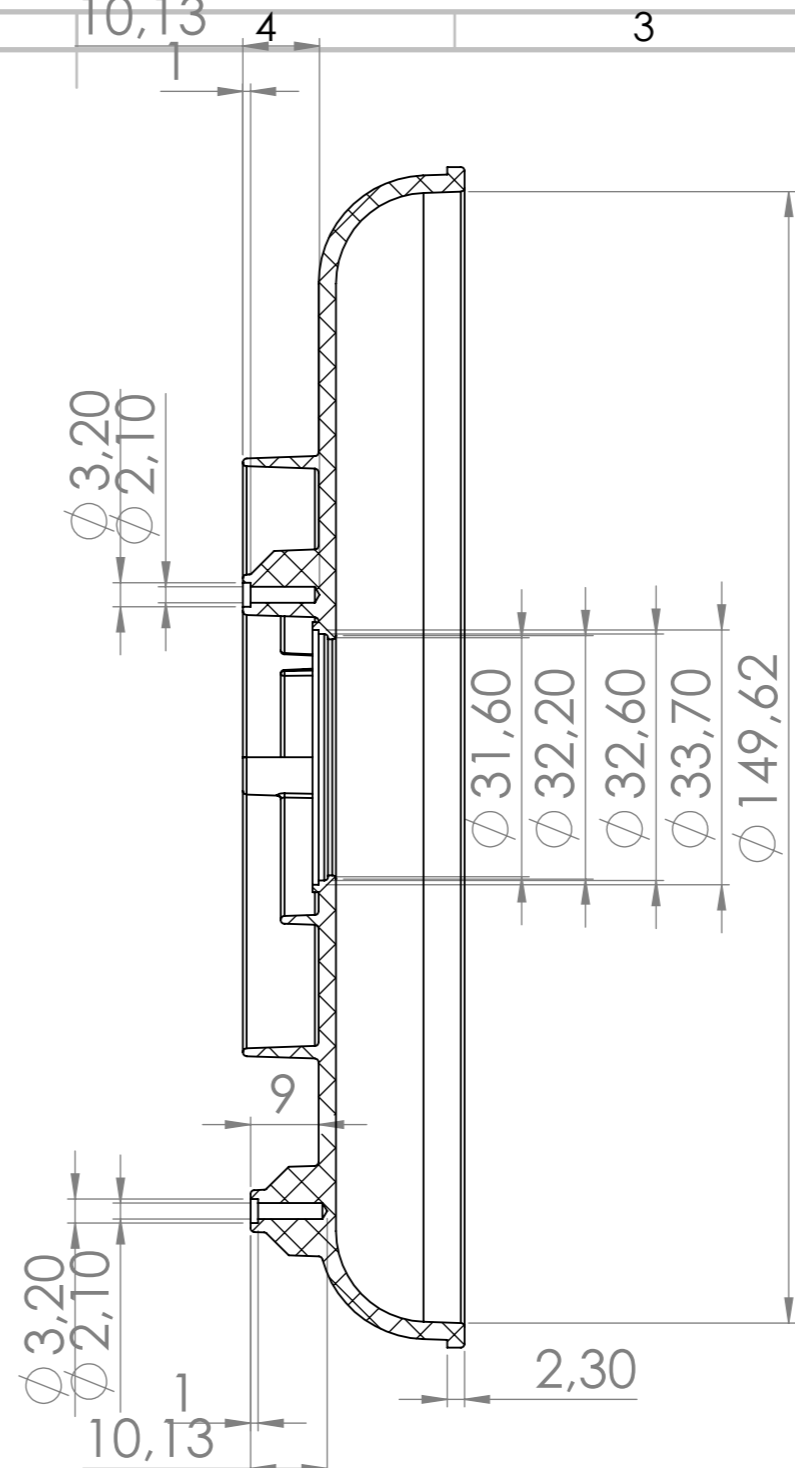
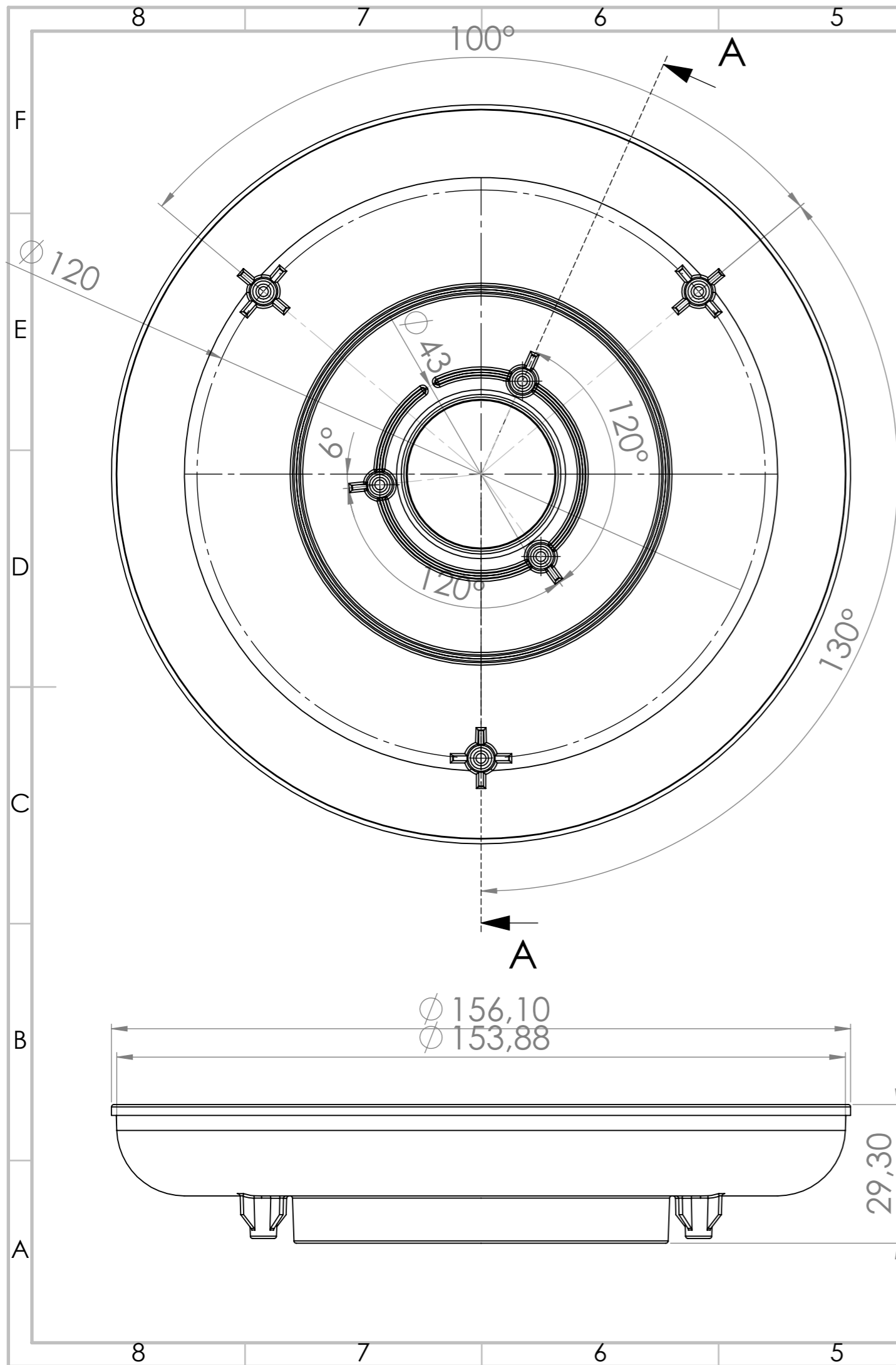

Echelle : 1:2

24

 L'électroménager agréé par l'avenir		NOM	DESCRIPTION	DATE	REVISION
		TITRE: <b>Socle de la verseuse</b>			
SAUF INDICATION CONTRAIRE: LES COTES SONT EN MILLIMETRES ETAT DE SURFACE: - TOLERANCES GENERALES: LINEAIRES: ISO 2768 - mK ANGULAIRES: ISO 2768 - mK		No. DE PLAN: <b>INE1003</b>		A3	
MATERIAU:		ECHELLE: 1:1		MASSE:	



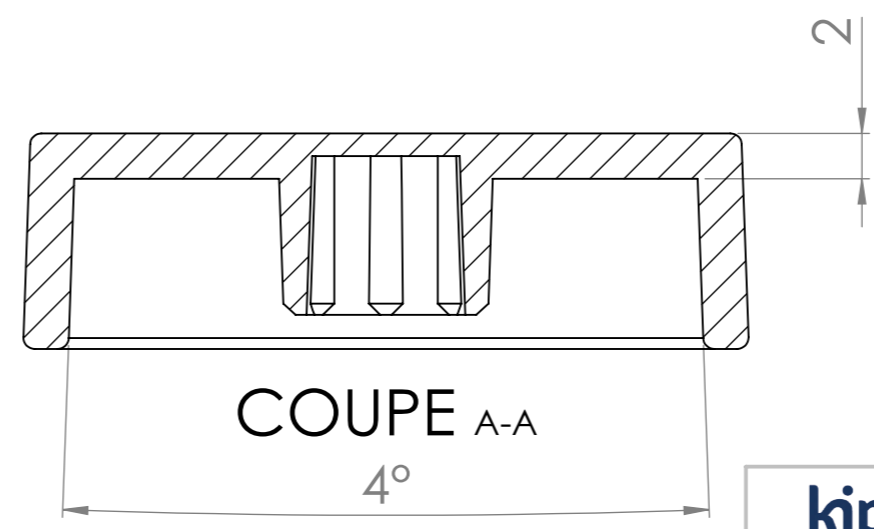
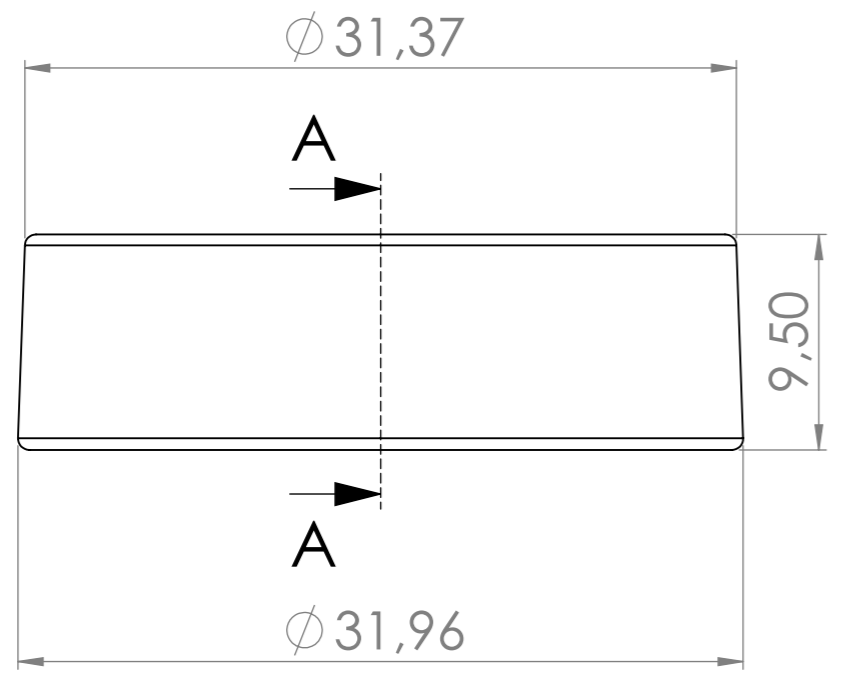
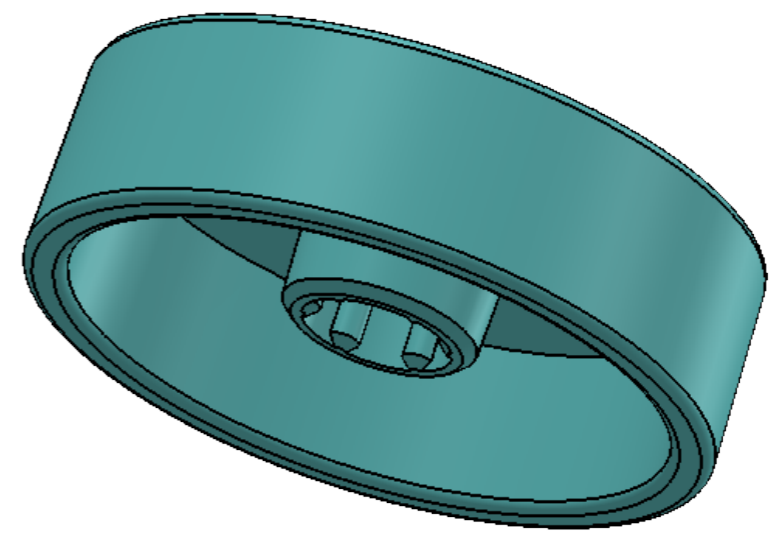
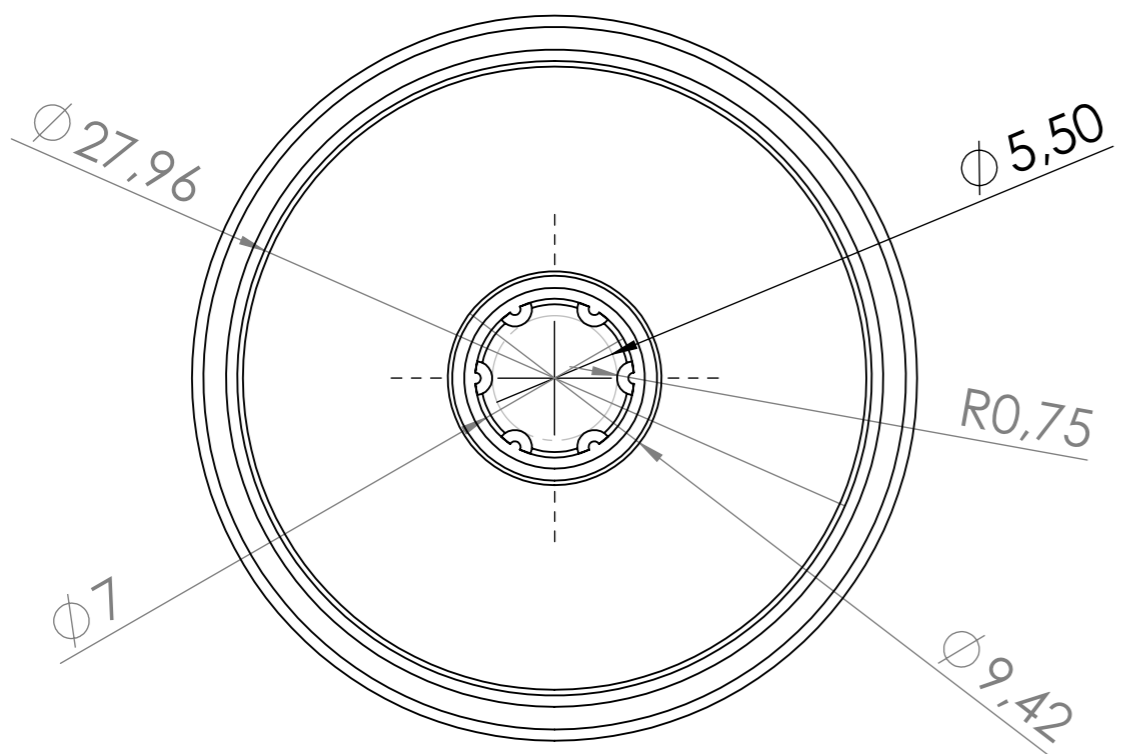

<p>L'électroménager agréé par l'avenir</p>		NOM	DESCRIPTION	DATE	REVISION
		TITRE: <b>Bouton</b>			
SAUF INDICATION CONTRAIRE: LES COTES SONT EN MILLIMETRES ETAT DE SURFACE: - TOLERANCES GENERALES : LINEAIRES: ISO 2768 - mK ANGULAIRES: ISO 2768 - mK		CASSER LES ANGLES VIFS 		No. DE PLAN <b>INE1004</b>	
		MATERIAU:		ECHELLE:3:1	
MASSE:		Echelle: 3:1			

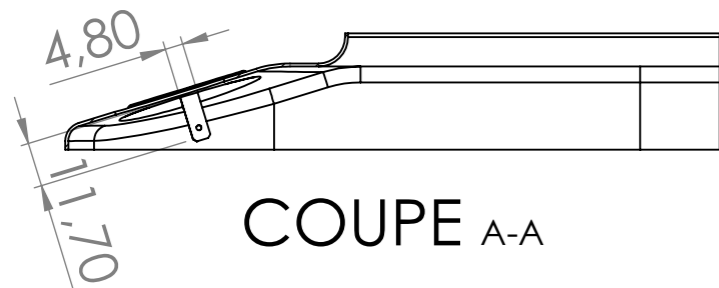

COUPE A-A

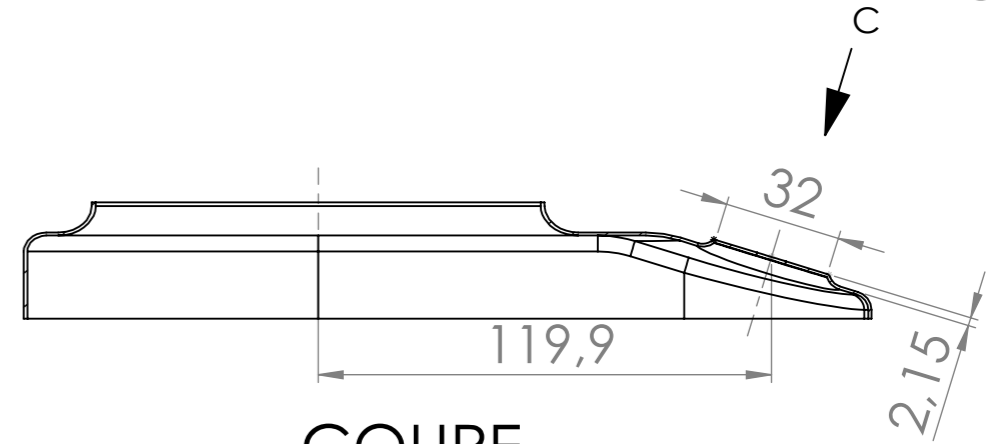
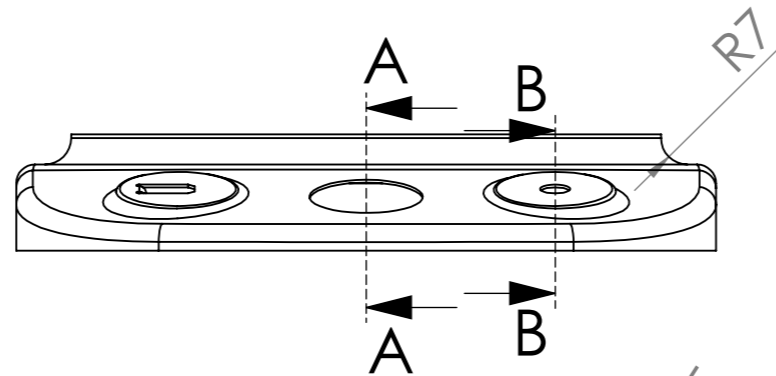

COUPE B-B

Epaisseur de tole : 0,8mm

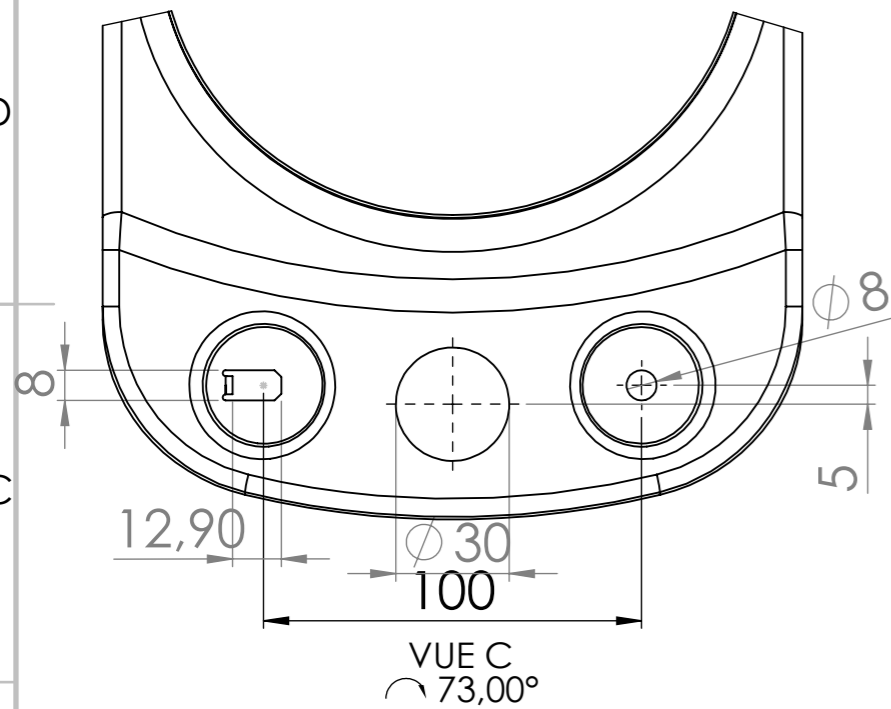

VUE C  
73,00°

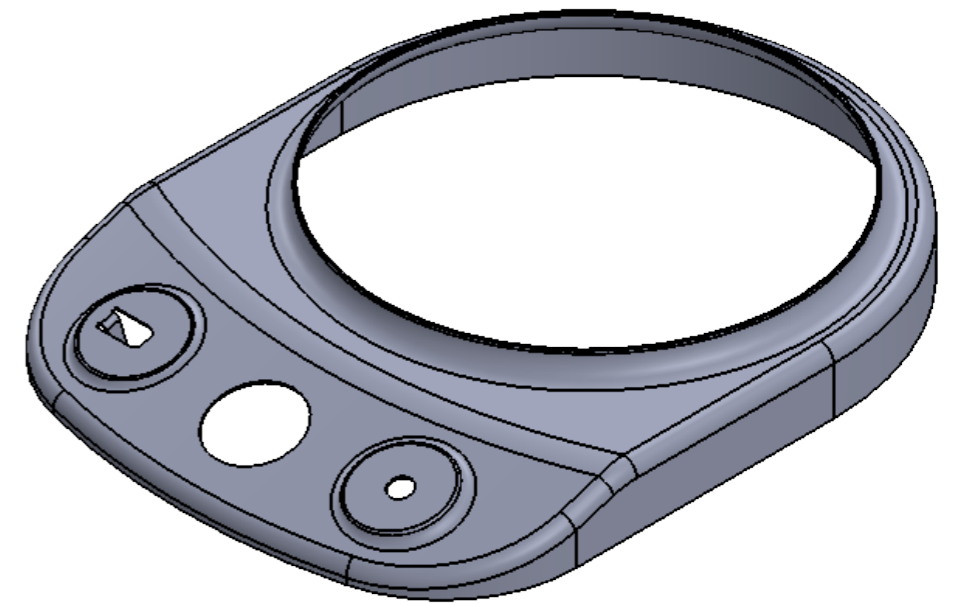
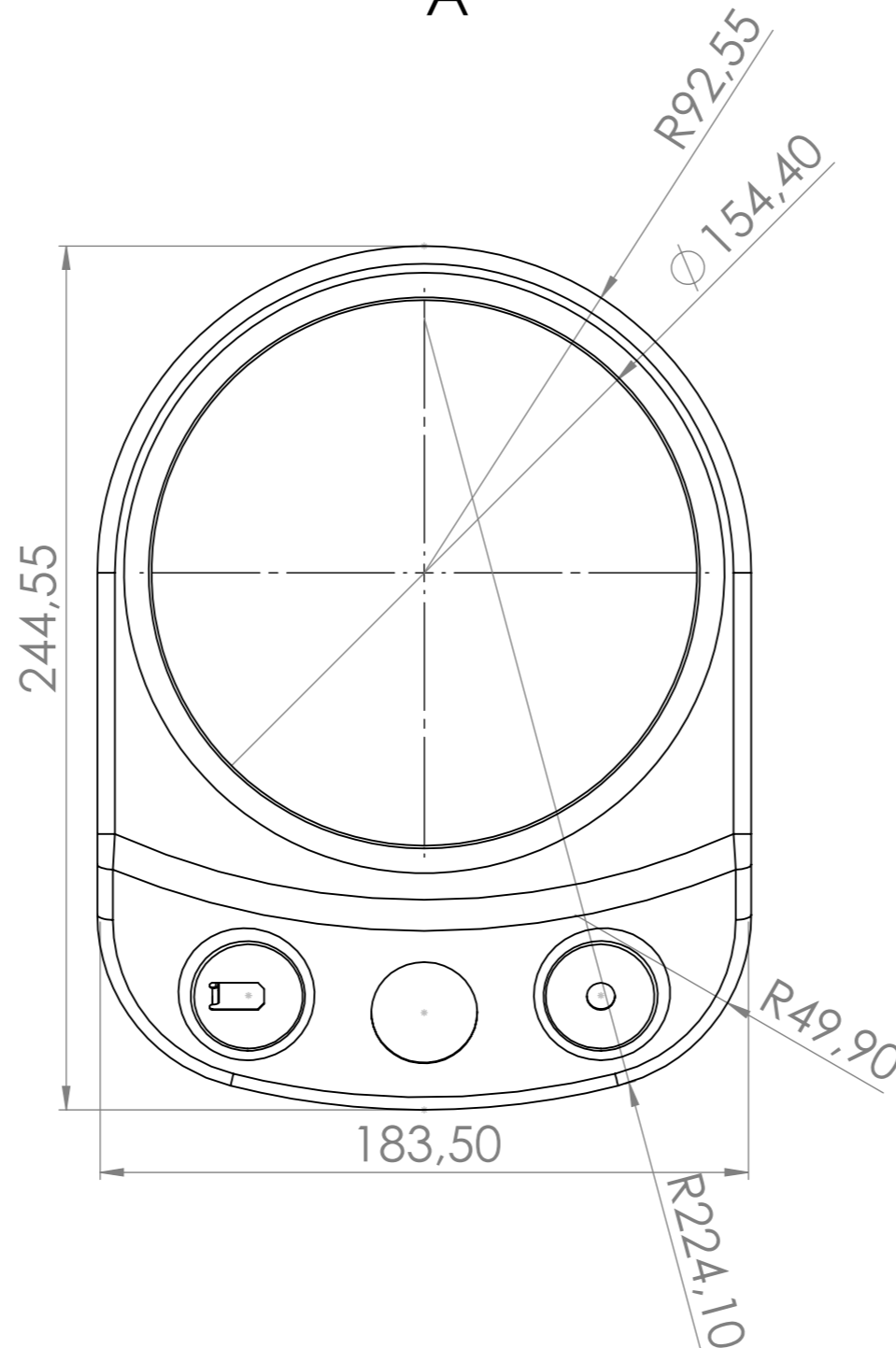

<p>L'électroménager agréé par l'avenir</p>	NOM	DESCRIPTION	DATE	REVISION
	TITRE: <b>Pièce inox (base)</b>			
SAUF INDICATION CONTRAIRE: LES COTES SONT EN MILLIMETRES ETAT DE SURFACE: - TOLERANCES GENERALES : LINEAIRES: ISO 2768 - mK ANGULAIRES: ISO 2768 - mK	CASSER LES ANGLES VIFS 	No. DE PLAN <b>INE1001</b>		
MATERIAU:	Echelle: 1:2			A3
MASSE:				

31

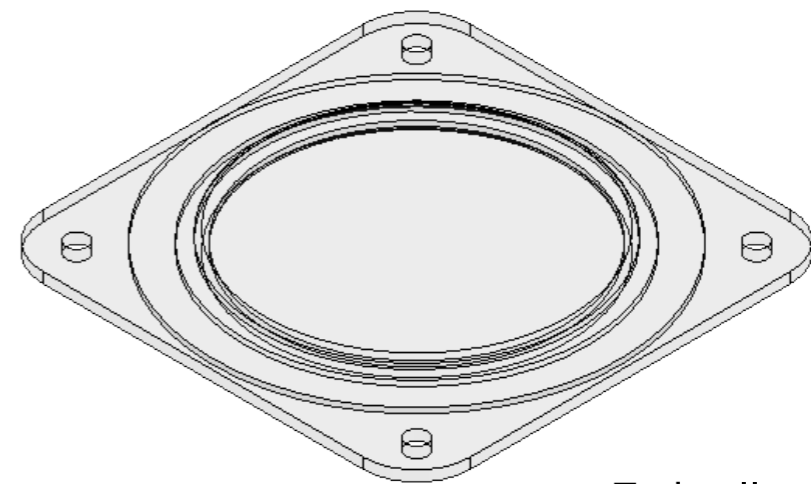
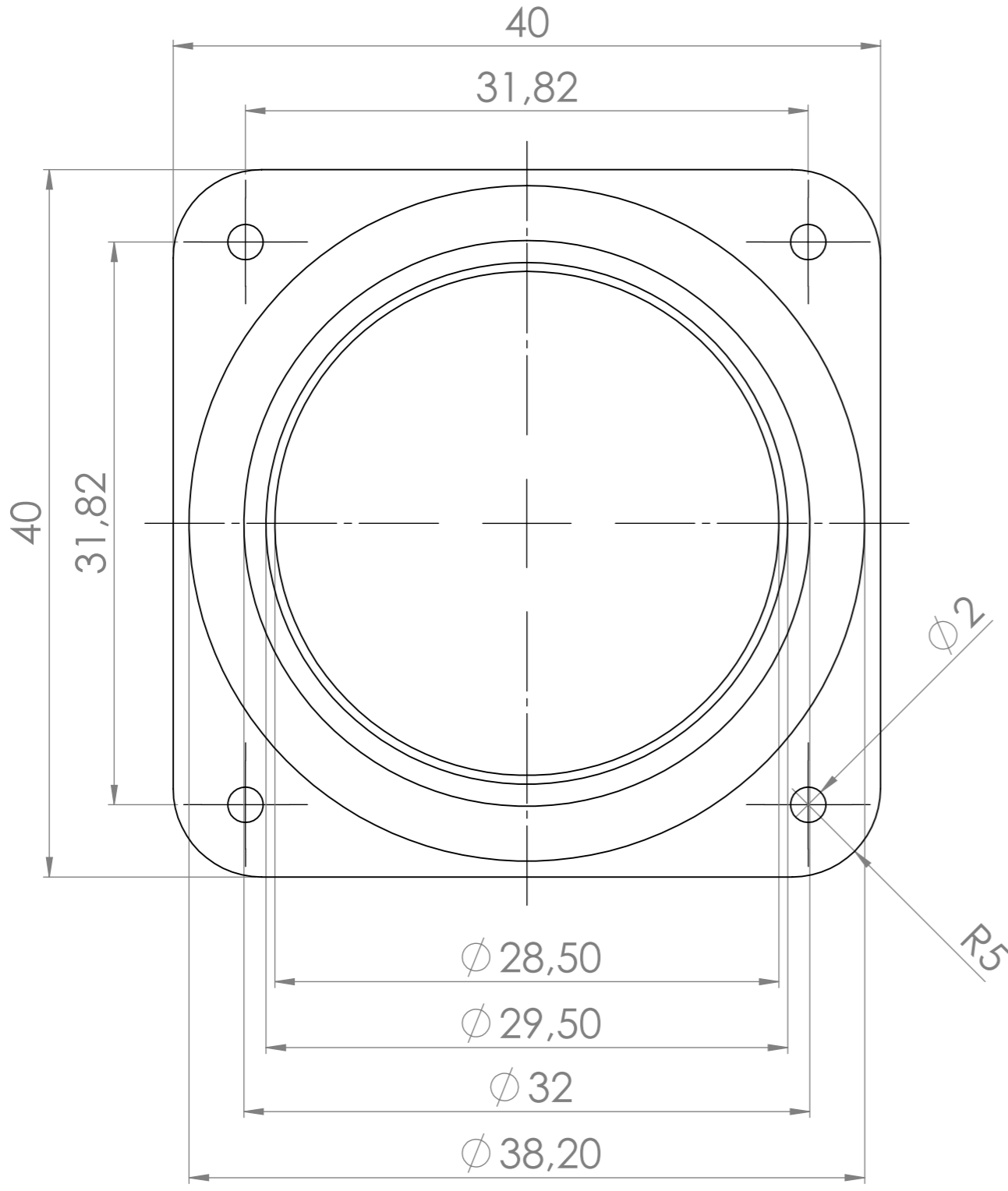
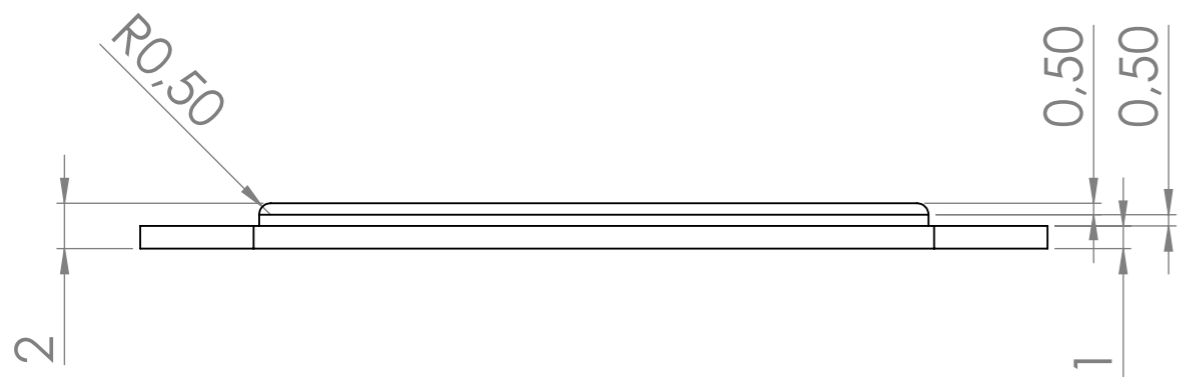

Echelle 2:1

<p>L'électroménager agréé par l'avenir</p>			
		NOM	DESCRIPTION
<p>SAUF INDICATION CONTRAIRE: LES COTES SONT EN MILLIMETRES ETAT DE SURFACE: - TOLERANCES GENERALES: LINEAIRES: ISO 2768 - mK ANGULAIRES: ISO 2768 - mK</p>		<p>CASSER LES ANGLES VIFS</p>	
		<p>TITRE: Vitre écran</p>	
<p>MATERIAU:</p>		<p>No. DE PLAN: A3</p>	
<p>INE1005</p>		<p>ECHELLE:3:1</p>	

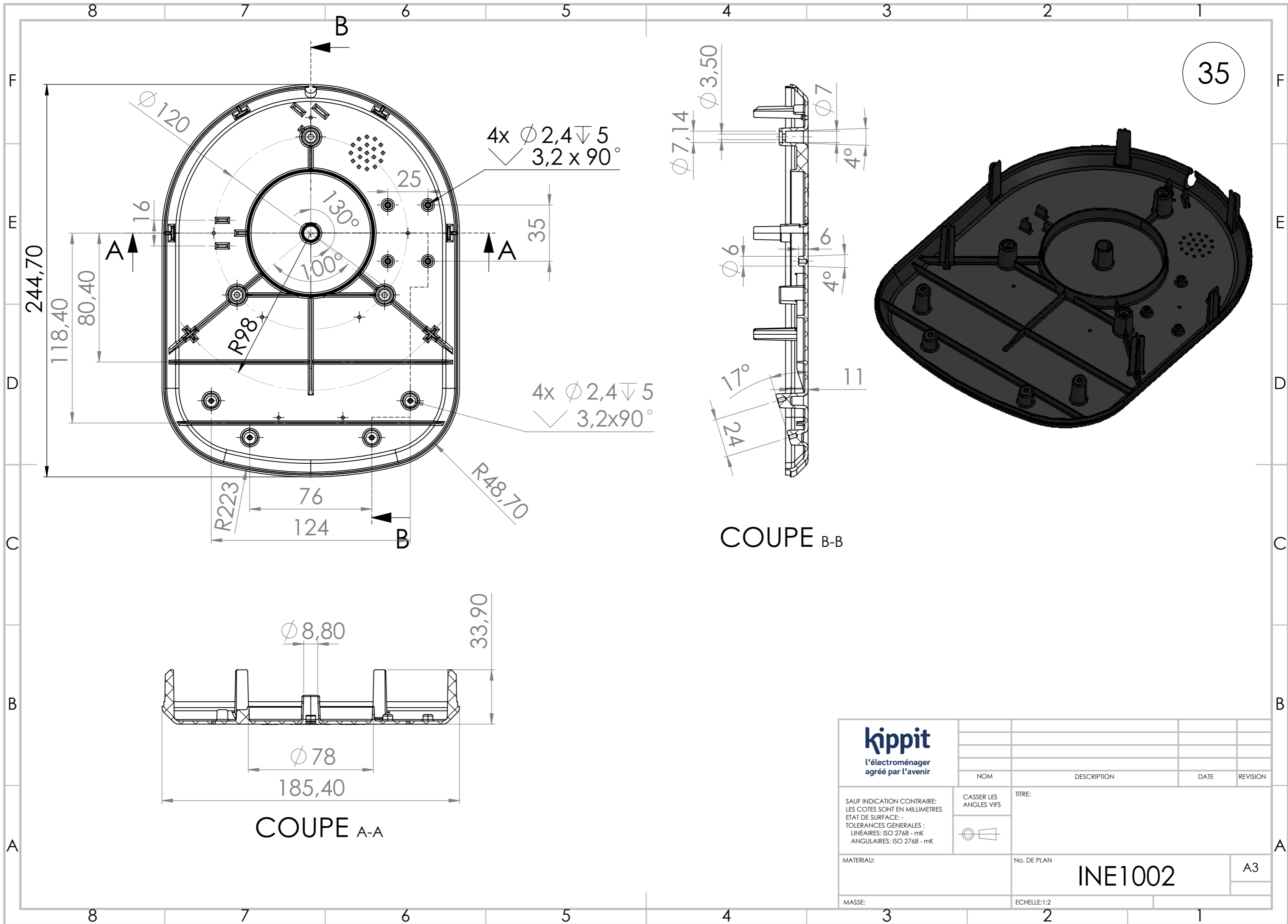

<p>L'électroménager agréé par l'avenir</p>	NOM	DESCRIPTION	DATE	REVISION
	SAUF INDICATION CONTRAIRE: LES COTES SONT EN MILLIMETRES ETAT DE SURFACE: - TOLERANCES GENERALES: LINEAIRES: ISO 2768 - mK ANGULAIRES: ISO 2768 - mK			
MATERIAU:  MASSE:	CASSER LES ANGLES VIFS 	TITRE:  No. DE PLAN		
	INE1002			A3
ECHELLE: 1:2				

# Câbles et faisceaux

*de la base de la KIPPIT*

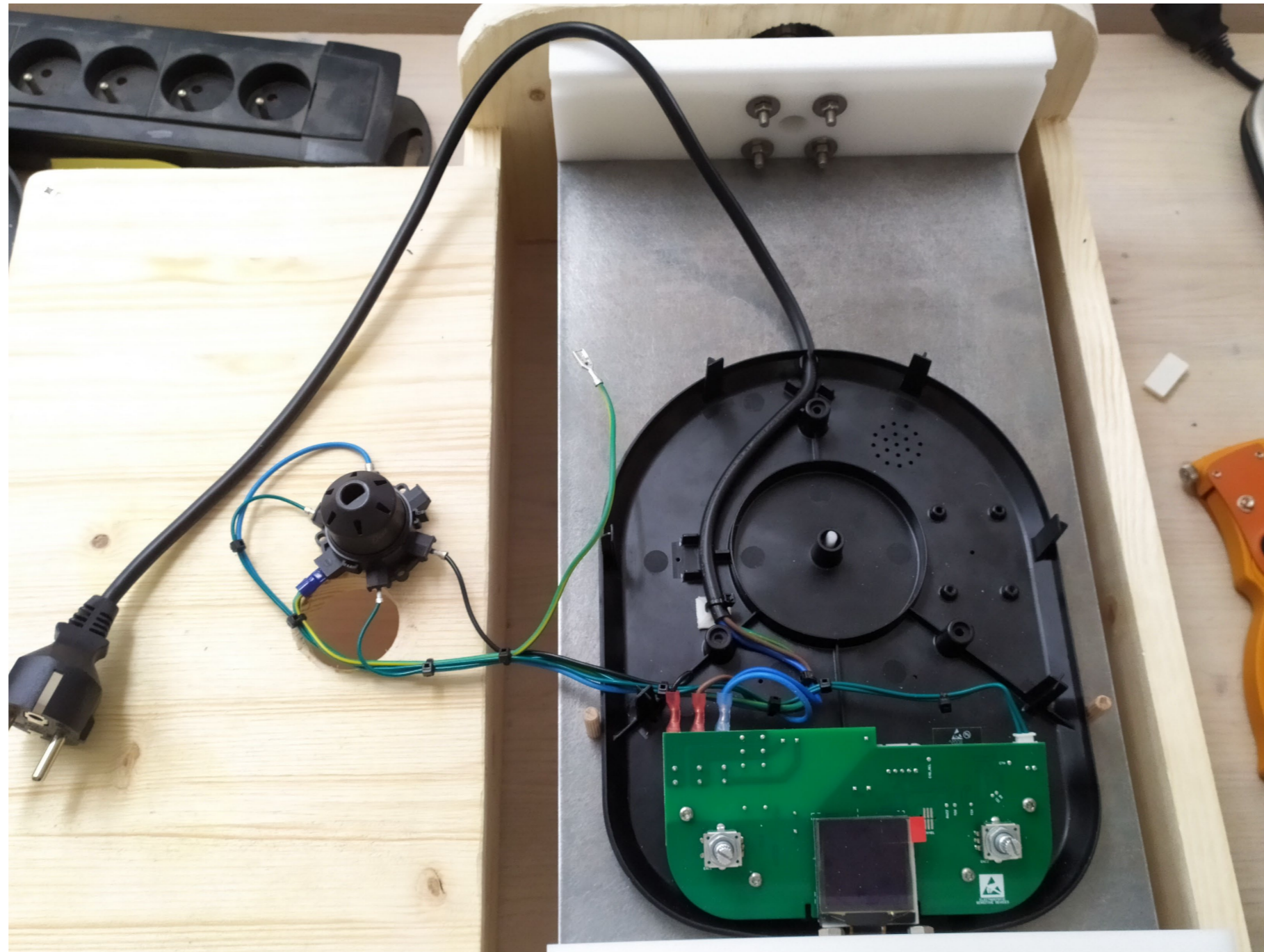

*Accessoires de la Kippit*

**kippit**

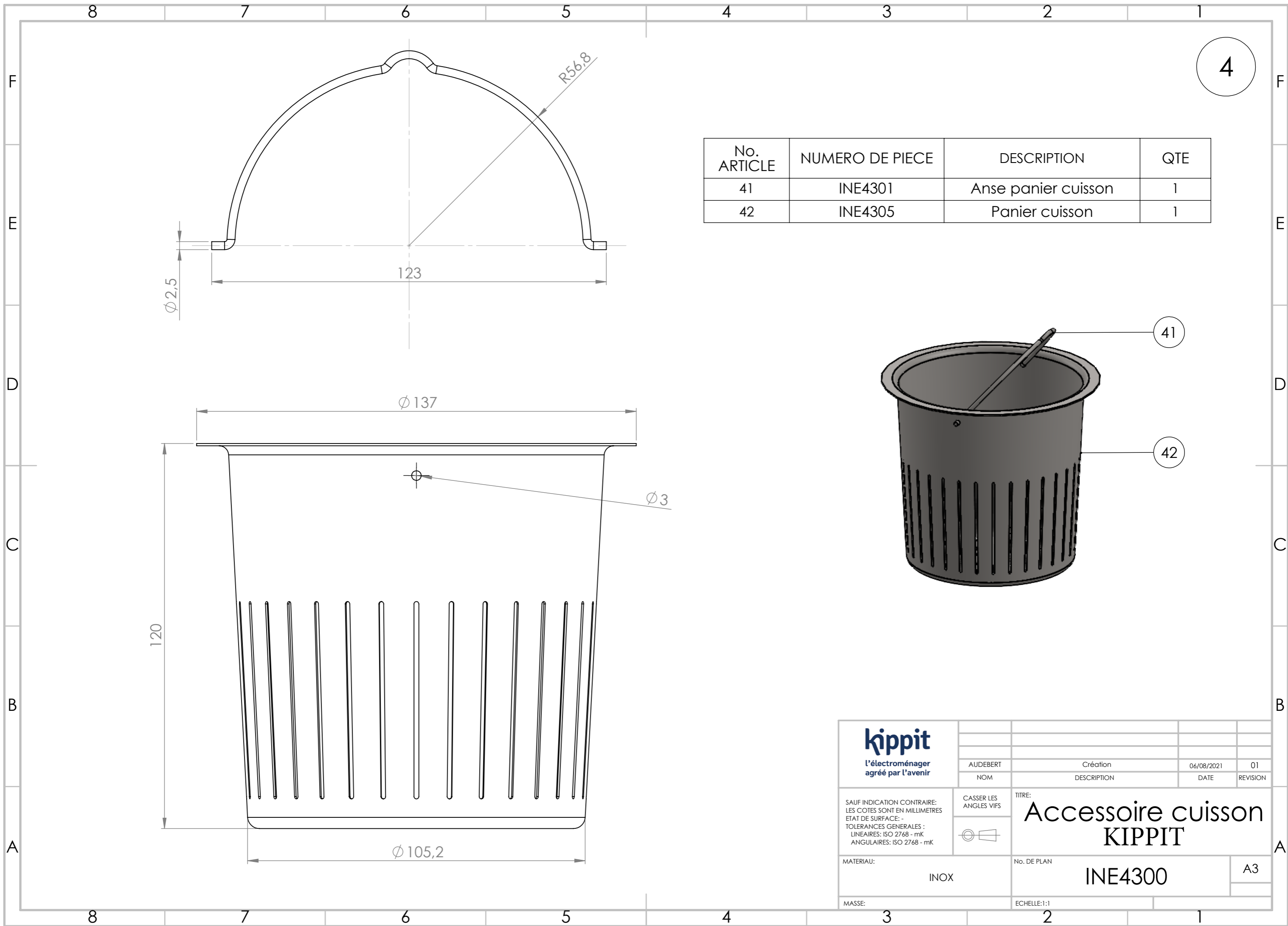

4

No. ARTICLE	NUMERO DE PIECE	DESCRIPTION	QTE
41	INE4301	Anse panier cuisson	1
42	INE4305	Panier cuisson	1

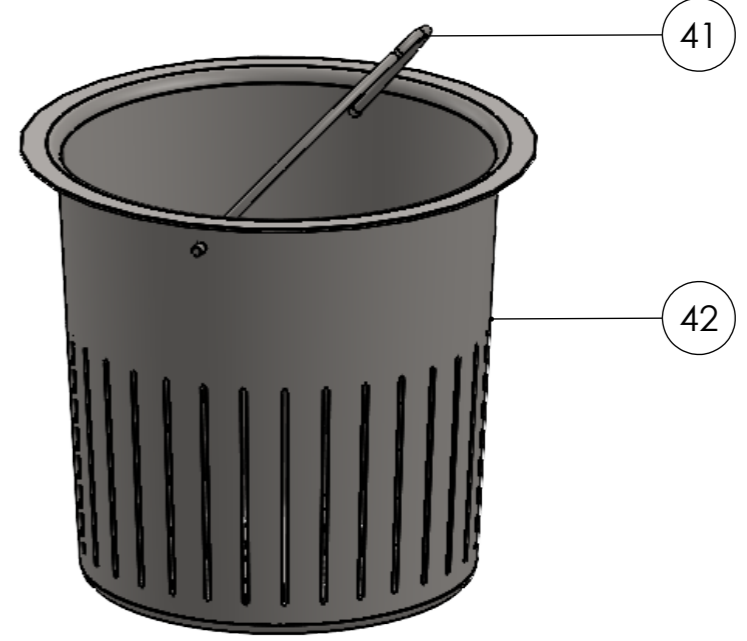

<p>L'électroménager agréé par l'avenir</p>	AUDEBERT	Création	06/08/2021	01
	NOM	DESCRIPTION	DATE	REVISION
<p>SAUF INDICATION CONTRAIRE: LES COTES SONT EN MILLIMETRES</p> <p>ETAT DE SURFACE: -</p> <p>TOLERANCES GENERALES: LINEAIRES: ISO 2768 - mK ANGULAIRES: ISO 2768 - mK</p>	<p>CASSER LES ANGLES VIFS</p>	<p>TITRE: <b>Accessoire cuisson KIPIT</b></p>		
MATERIAU: INOX	No. DE PLAN: INE4300		A3	
MASSE:	ECHELLE: 1:1			

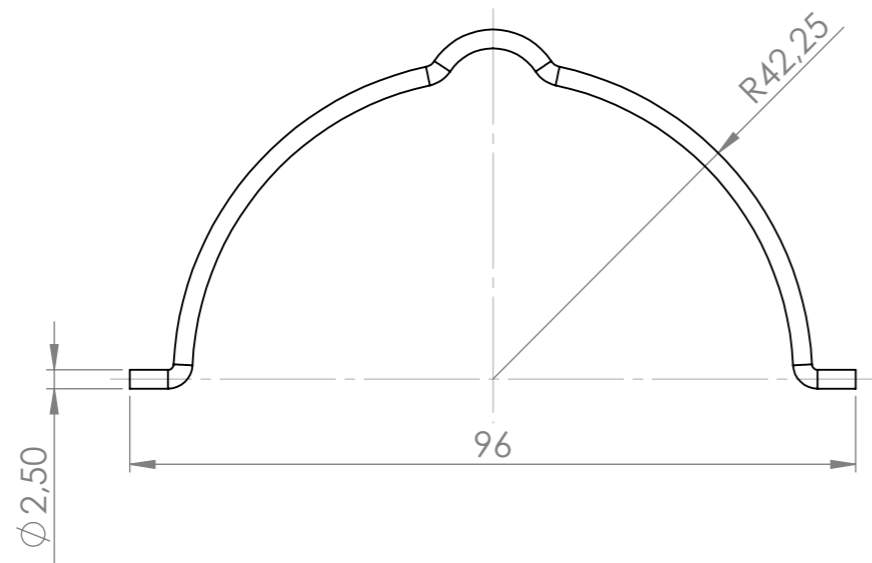

No. ARTICLE	NUMERO DE PIECE	DESCRIPTION	QTE
51	INE4102	Anse panier infuseur	1
52	INE4105	Panier infuseur	1

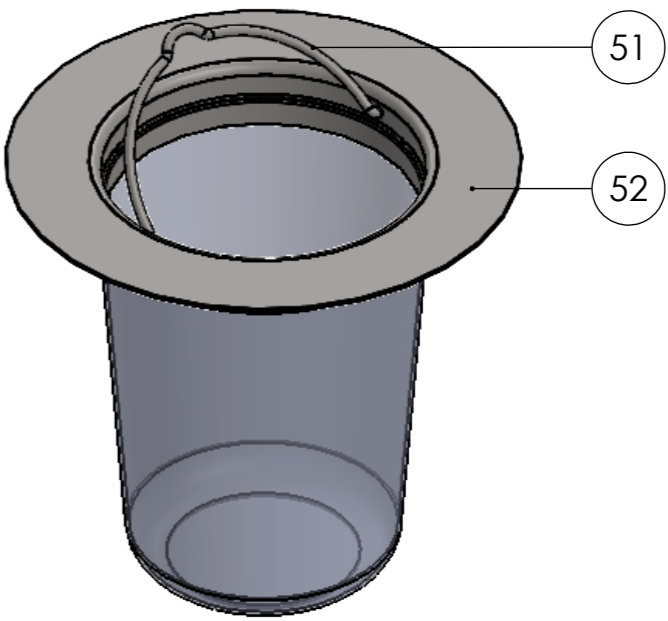
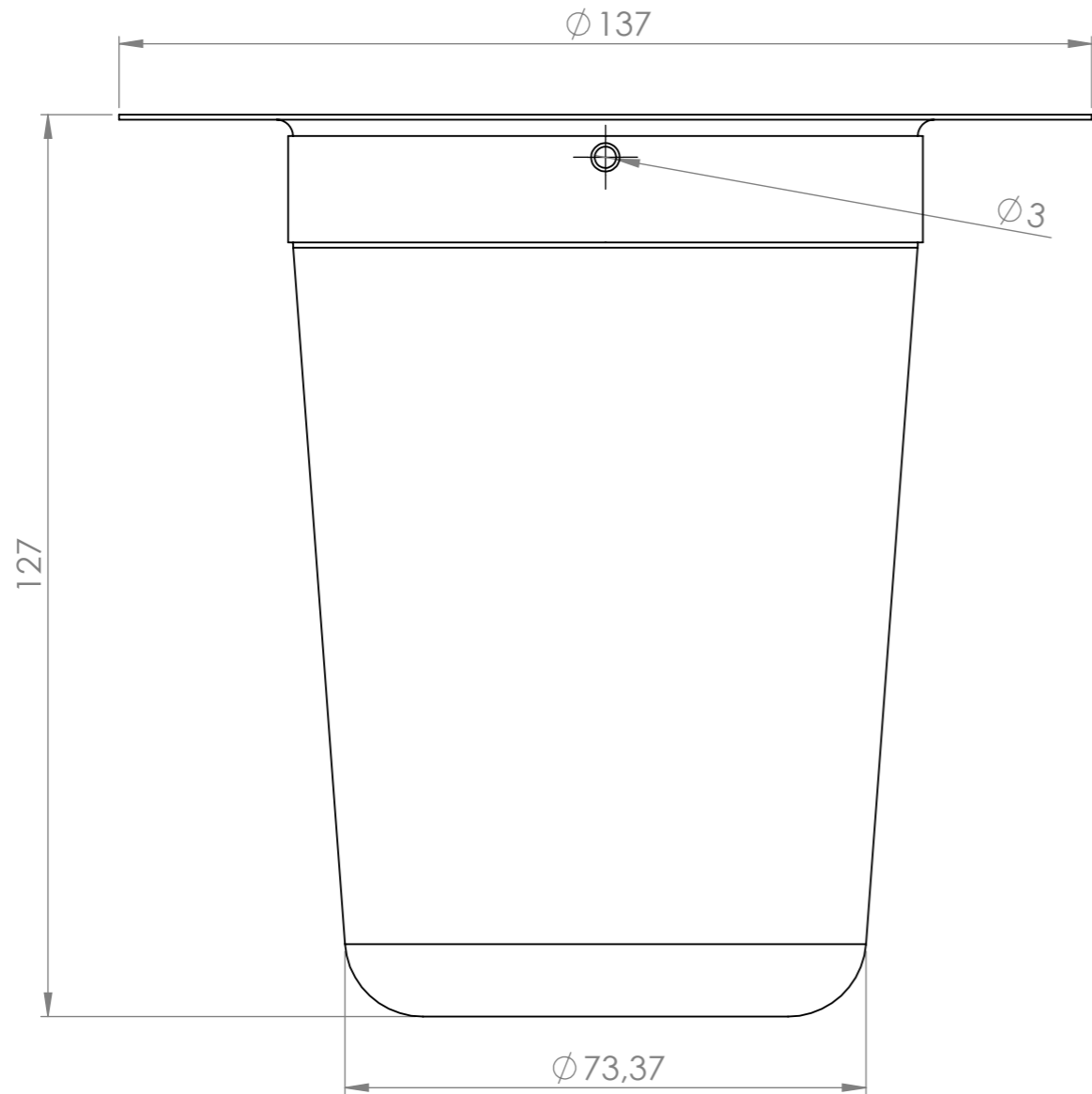

<p><b>kippit</b> l'électroménager agréé par l'avenir</p>	NOM	DESCRIPTION	DATE	REVISION
	<p>TITRE: <b>Accessoire thé KIPPIT</b></p>			
<p>SAUF INDICATION CONTRAIRE: LES COTES SONT EN MILLIMETRES ETAT DE SURFACE: - TOLERANCES GENERALES: LINEAIRES: ISO 2768 - mK ANGULAIRES: ISO 2768 - mK</p>	<p>CASSER LES ANGLES VIFS</p>	<p>No. DE PLAN: <b>INE4100</b></p>		
MATERIAU:	<p>ECHELLE: 1:1</p>		<p>A3</p>	
<p>MASSE:</p>				



No. ARTICLE	NUMERO DE PIECE	DESCRIPTION	QTE
61	INE4201	Anse panier bain-marie	1
62	INE4205	Panier bain-marie	1

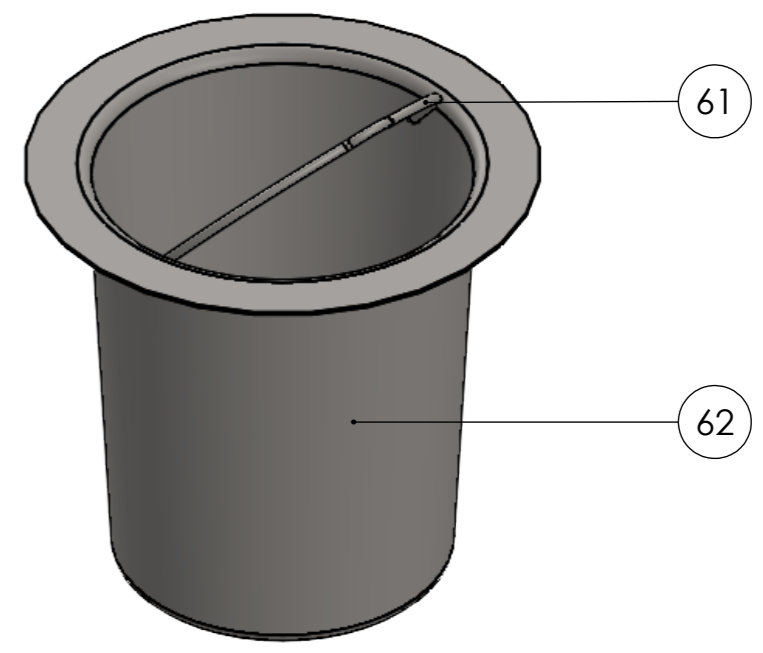
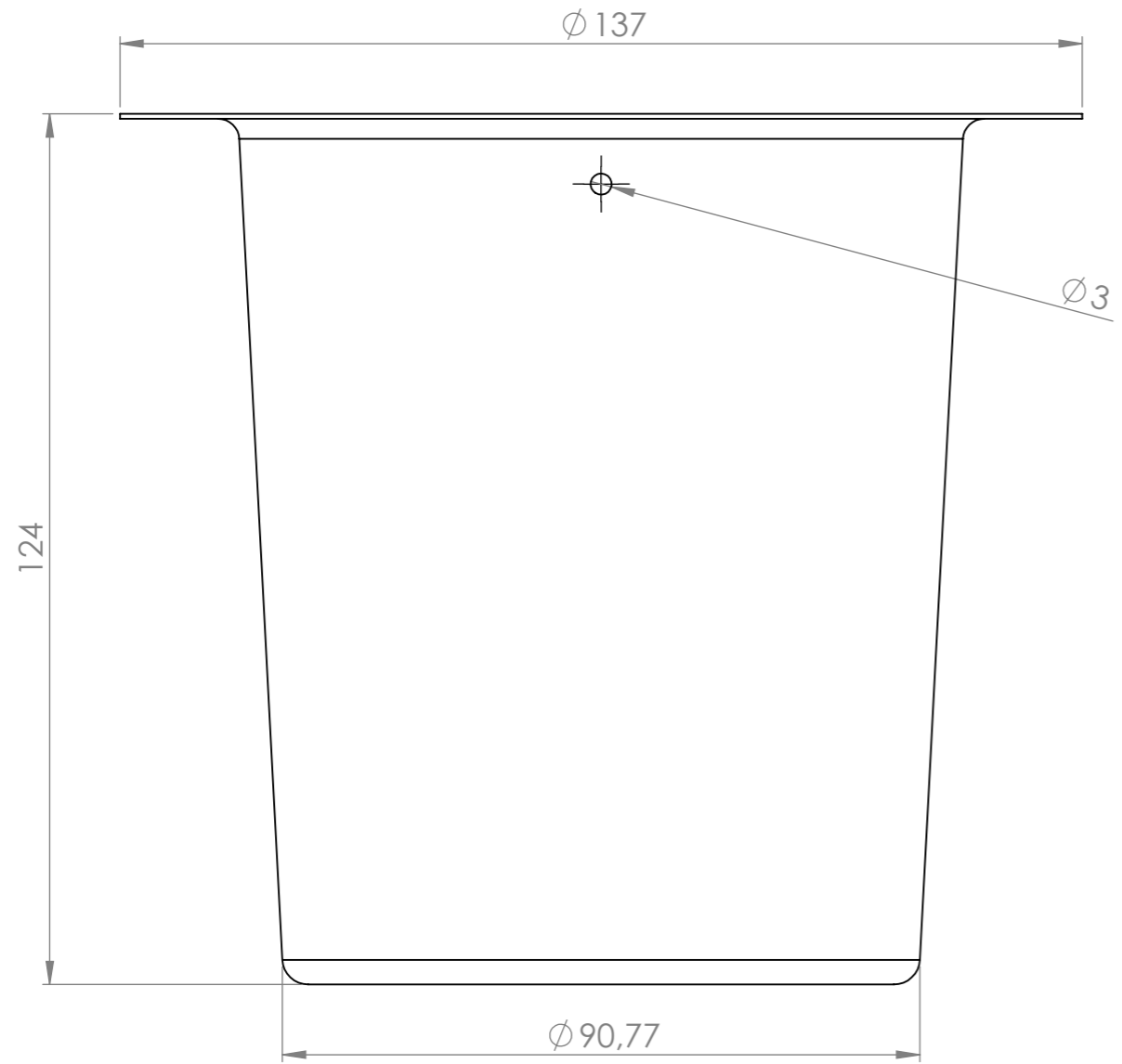
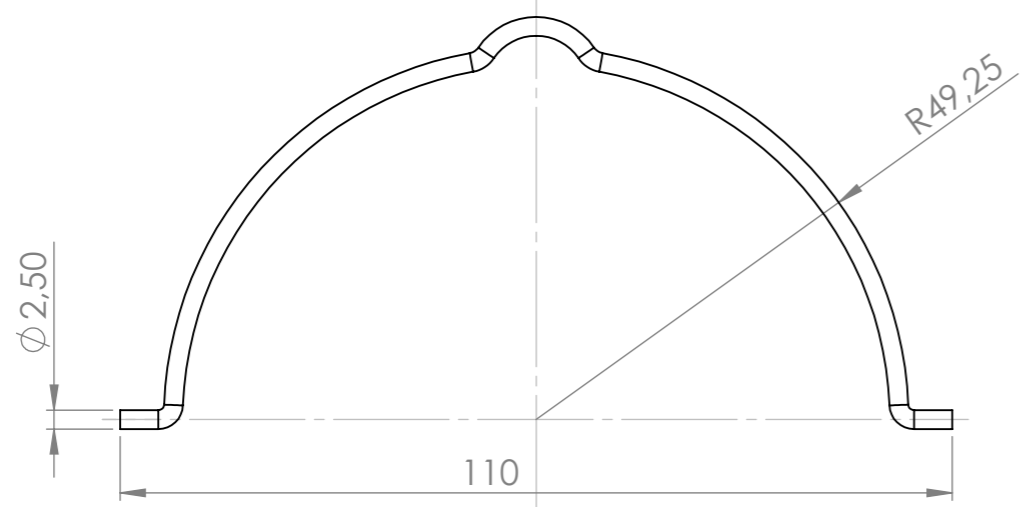

<p>L'électroménager agréé par l'avenir</p>	<p>AUDEBERT</p> <p>NOM</p>	<p>Création</p> <p>DESCRIPTION</p>	<p>24/08/2021</p> <p>DATE</p>	<p>01</p> <p>REVISION</p>
	<p>SAUF INDICATION CONTRAIRE: LES COTES SONT EN MILLIMETRES</p> <p>ETAT DE SURFACE: -</p> <p>TOLERANCES GENERALES: LINEAIRES: ISO 2768 - mK ANGULAIRES: ISO 2768 - mK</p>	<p>CASSER LES ANGLES VIFS</p>	<p>TITRE: <b>Accessoire bain-marie KIPPIT</b></p>	
<p>MATERIAU: INOX</p>	<p>No. DE PLAN: <b>INE4200</b></p>		<p>A3</p>	
<p>MASSE:</p>	<p>ECHELLE: 1:1</p>			

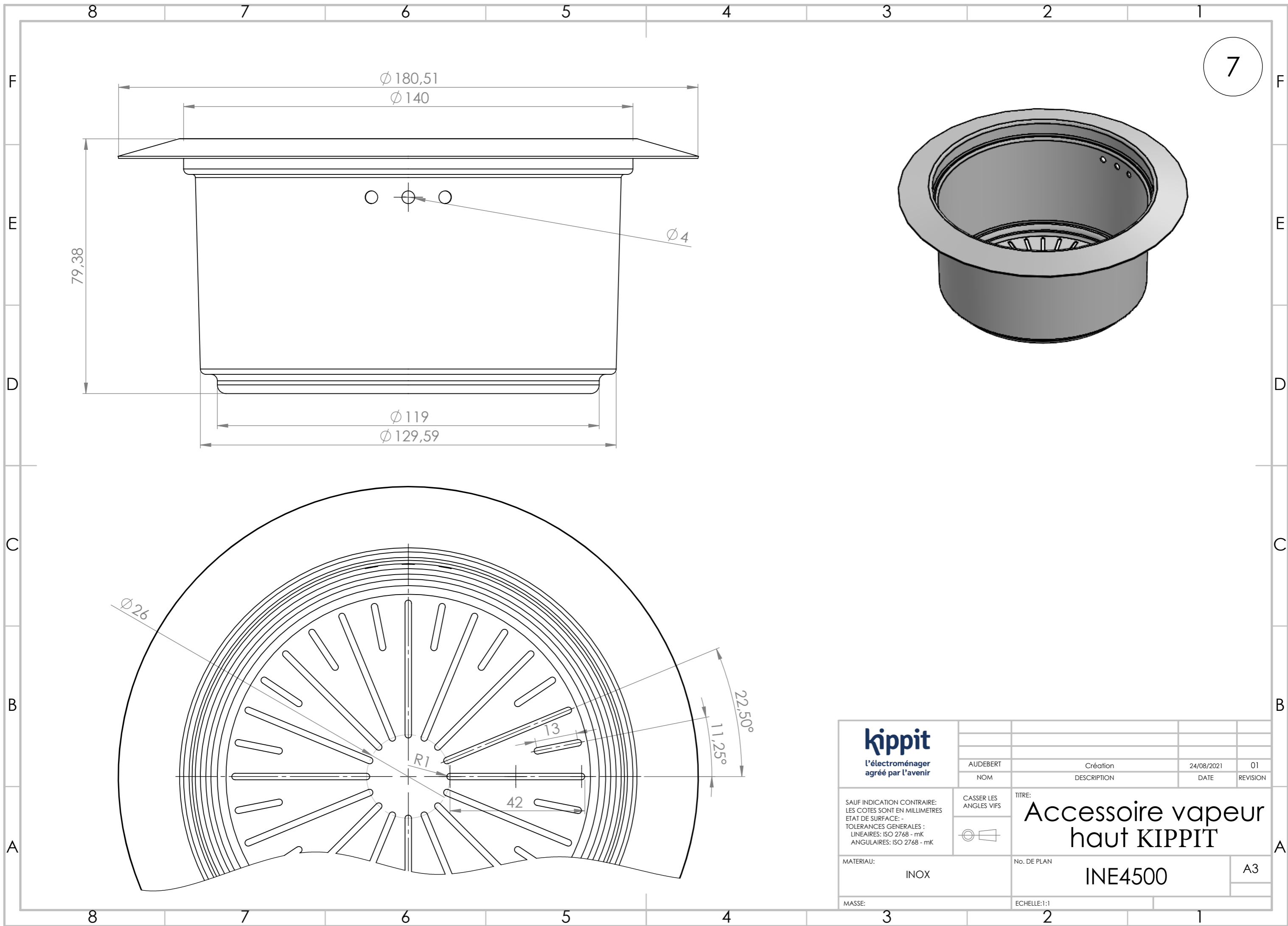

7

<p><b>Kippit</b> L'électroménager agréé par l'avenir</p>	<p>AUDEBERT</p>	<p>Création</p>	<p>24/08/2021</p>	<p>01</p>
	<p>NOM</p>	<p>DESCRIPTION</p>	<p>DATE</p>	<p>REVISION</p>
<p>SAUF INDICATION CONTRAIRE: LES COTES SONT EN MILLIMETRES ETAT DE SURFACE: - TOLERANCES GENERALES : LINEAIRES: ISO 2768 - mK ANGULAIRES: ISO 2768 - mK</p>	<p>CASSER LES ANGES VIFS</p>	<p>TITRE: <b>Accessoire vapeur haut KIPPIT</b></p>		
<p>MATERIAU: INOX</p>	<p>No. DE PLAN INE4500</p>		<p>A3</p>	
<p>MASSE:</p>	<p>ECHELLE:1:1</p>			

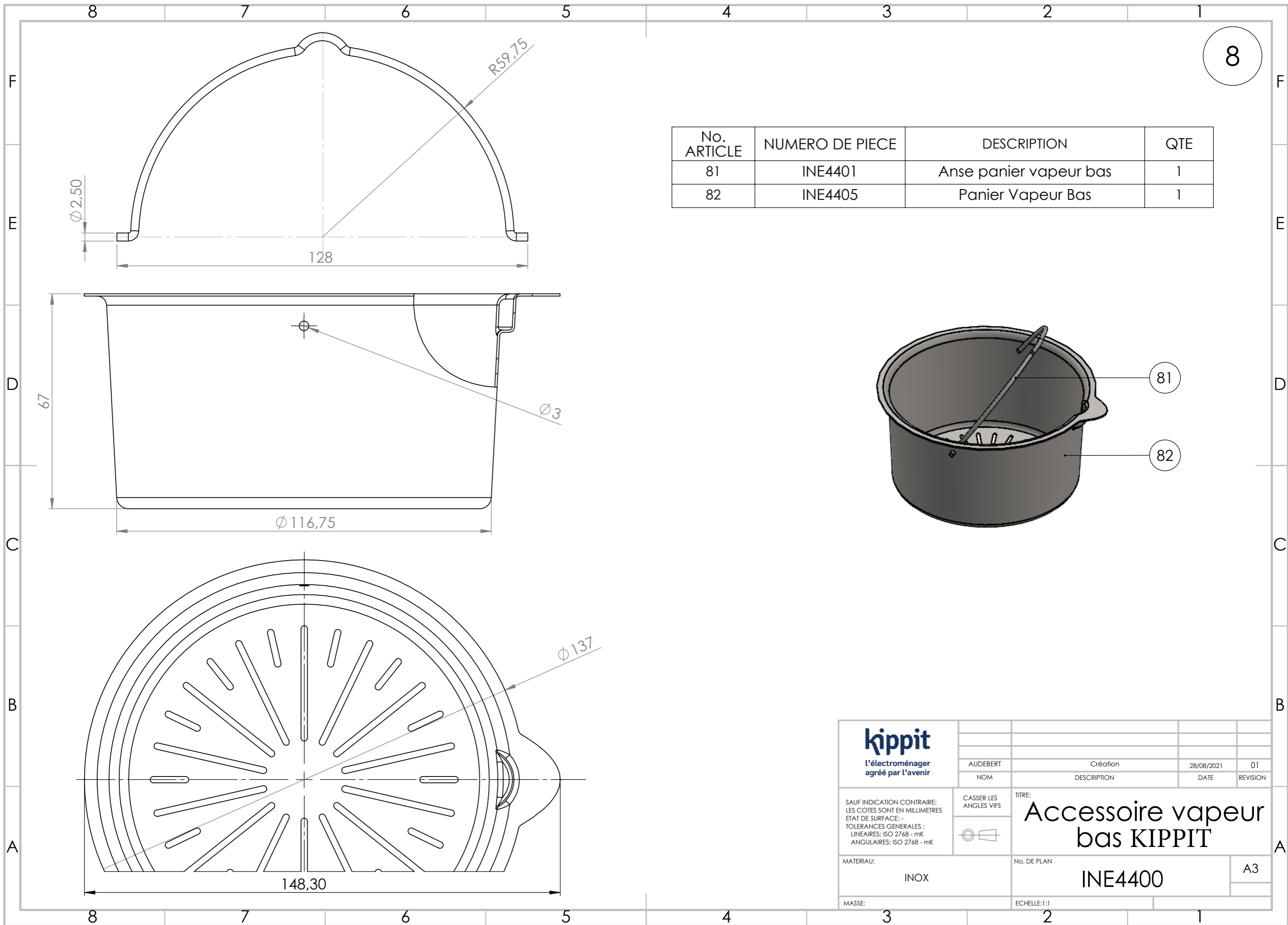

8

No. ARTICLE	NUMERO DE PIECE	DESCRIPTION	QTE
81	INE4401	Anse panier vapeur bas	1
82	INE4405	Panier Vapeur Bas	1

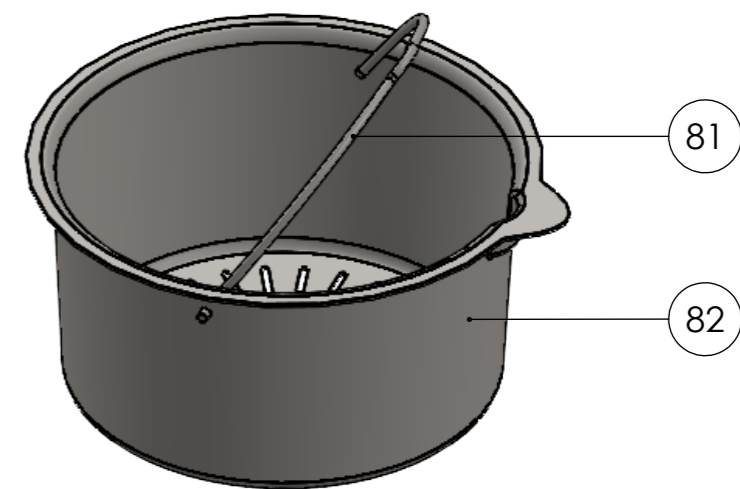

 L'électroménager agréé par l'avenir	AUDEBERT NOM	Création DESCRIPTION	28/08/2021 DATE	01 REVISION
	SAUF INDICATION CONTRAIRE: LES COTES SONT EN MILLIMETRES ETAT DE SURFACE: - TOLERANCES GENERALES : LINEAIRES: ISO 2768 - mK ANGULAIRES: ISO 2768 - mK	CASSER LES ANGES VIFS 	TITRE: <b>Accessoire vapeur bas KIPPIT</b>	
MATERIAU: INOX	No. DE PLAN INE4400		A3	
MASSE:	ECHELLE:1:1			